

**ANEXO I**  
**TERMO DE REFERÊNCIA**  
**MANUTENÇÃO E ADEQUAÇÃO DAS CALÇADAS COM FORNECIMENTO E**  
**APLICAÇÃO DE PISO PODOTÁTIL – SESC FAIÇALVILLE**

### 1. DEFINIÇÃO DO OBJETO

Contratação de empresa para manutenção e adequação das calçadas com fornecimento e aplicação de piso podotátil na unidade Sesc Façalville.

### 2. JUSTIFICATIVA

Com o intuito de cumprir com as normas técnicas vigentes, descritas na NBR9050/2015 e decreto de lei municipal nº 3.057, de 15 de dezembro de 2015, que dispõe sobre a construção, modificação, adaptação, manutenção e outras intervenções nas calçadas do Município de Goiânia e altera as Leis Complementares nº 177, de 09 de janeiro de 2008 e nº 194, de 30 de junho de 2009, dando outras providências, faz-se necessária manutenção e adequação das calçadas com fornecimento e aplicação de piso podotátil do Sesc Façalville, a fim de torna-los inclusivos.

### 3. ESPECIFICAÇÕES TÉCNICAS

ITEM	DESCRIÇÃO	QUANT	UNIDADE
1	SERVIÇO DE FORNECIMENTO DE MATERIAL E MÃO DE OBRA PARA MANUTENÇÃO E ADEQUAÇÃO DE CALÇADA COM FORNECIMENTO E APLICAÇÃO DE PISO PODOTÁTIL DO PASSEIO PÚBLICO DA UNIDADE SESC FAIÇALVILLE.	1	SVÇ

#### 3.1. DA ESPECIFICAÇÃO DOS SERVIÇOS

**3.1.1.** Reconstrução de 500m<sup>2</sup> da calçada com demolição das partes não niveladas e danificadas, retirada do excesso das raízes das árvores e execução de novo piso nivelado em concreto armado 8 cm, conforme o existente.

**3.1.2.** Instalação de piso podotátil, construção de rampas PCD e pintura de faixas de pedestre com tinta refletiva branca, conforme o projeto;

**3.1.3.** Fornecimento e instalação de 800 unidades de piso podotátil de alerta e 4000 unidades de piso podotátil direcional conforme projeto.

**3.1.4.** As placas de piso podotátil não utilizados na readequação das calçadas deverão ser entregues em sua unidade especifica ao serviço.

**3.1.5.** Todas as rampas existentes deverão ser adequadas conforme NBR9050

**3.1.6.** Considerar uso de cortadora de concreto e rompedor de concreto 30 kg, para o serviço.

**3.1.7.** Placa de piso podotátil assentado em calçada de concreto com dimensão de 25x25cm. Na cor contrastante com a do piso existente (conforme projetos). O desnível entre a superfície do piso existente e a superfície do piso implantado deve ser chanfrado e não exceder a 2mm. A textura da sinalização tátil de alerta consiste em um conjunto de relevos tronco-cônicos. A modulação do piso deve garantir a continuidade de textura e o padrão de informação. Deve atender à NBR9050.

**3.1.8.** Piso Podotátil: Piso podotátil em concreto pré-moldado, colorido (com pigmentações adicionados à massa na cor amarela ou vermelha), com as seguintes características:

- a) Metodologia: Bicamada
- b) Cores conforme projeto;
- c) Dimensão: 25x25x2,5cm (lxaxp);
- d) Rejunte: 0mm a 10mm. Conforme ABNT 9050.
- e) Aspecto Rústico com relevo;
- f) Carga: Tráfego Pesado;
- g) Para a perfeita instalação do material, deverão ser seguidas rigorosamente as especificações do fabricante e conforme norma ABNT NBR 9050 e NBR 16537.
- h) Garantia de mínima 5 anos.



Figura 1- Piso Podotátil Alerta 250x250mm



Figura 2 - Piso Podotátil Direcional 250x250mm

#### 4. CRITÉRIO DE JULGAMENTO

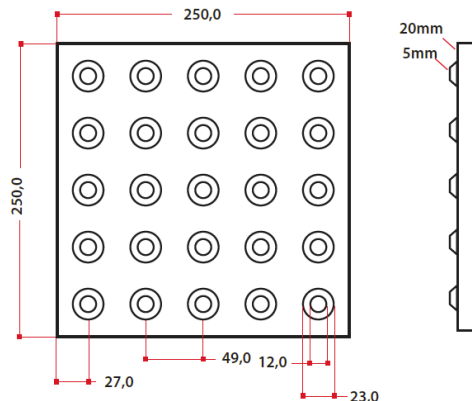
4.1. Observadas as demais condições deste Termo de Referência, o julgamento desta licitação será feito pelo critério menor preço por item.

#### 5. CONDIÇÕES DA PRESTAÇÃO DO SERVIÇO

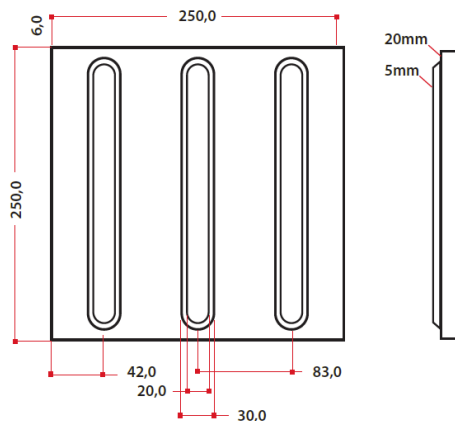
5.1. O serviço deverá ser executado em total obediência às seguintes Leis, Normas e Prática complementares, tais como:

- a) Normas da ABNT e do INMETRO;
- b) Códigos, Leis, Decretos, Portarias e Normas Federais, Estaduais e Municipais;
- c) Instruções e Resoluções dos Órgãos do Sistema CREA/CAU/CONFEA;

**5.2.** A empresa contratada para a realização dos serviços deve dispor de pessoal habilitado para desenvolver as atividades como, corte de piso de concreto, retirada e remoções do entulho, assentamento de piso cimentício e limpeza final de obra. Deve também ter ferramentas adequadas para a execução dos serviços, assim como disponibilizar para seus funcionários os EPIS necessários para a execução dos serviços.

**5.3.** Durante a execução dos serviços a empresa deve solicitar e manifestar toda e qualquer dúvida sobre a obra por meio de cartas protocolizadas junto a este Departamento Regional e encaminhá-las à seção de infraestrutura e serviços ou à seção de contratos quando for o caso.

**5.4.** O prazo para a execução total dos serviços é de 60 (sessenta) dias corridos, a contar da data estabelecida no Pedido ao Fornecedor - PAF, findo o qual a contratada se obriga a entregar, ao contratante, os serviços inteiramente concluídos, com a aprovação da contratante.

**5.5.** A empresa deverá consultar projetos e planilha de quantitativos, sendo estes complementares, qualquer outra informação que se fizer necessária, a empresa deverá encaminhar formalmente à Comissão de Licitação.

**5.6.** A Contratada deverá apresentar Anotação de Responsabilidade Técnica – ART/RRT de execução dos serviços, registrada no CREA ou CAU / GO, em nome do responsável técnico da empresa vencedora, comprovando na ART/RRT o vínculo do responsável técnico com a empresa vencedora.

## **6. LOCAL DE REALIZAÇÃO DO SERVIÇO E FATURAMENTO**

### **6.1. Sesc Façalville**

Razão Social: Serviço Social do Comércio – SESC

CNPJ: 03.671.444/0005-70 Inscrição Estadual: Imune

Avenida Ipanema nº 1.600, Setor Façalville, Goiânia – GO. CEP: 74.350-010.

## **7. EXIGÊNCIAS DE HABILITAÇÃO**

### **7.1. Documentos relativos à Habilitação Jurídica:**

**a)** Ato Constitutivo, Estatuto ou Contrato Social em vigor, devidamente registrado, em se tratando de sociedades comerciais, e no caso de sociedades por ações, acompanhado dos documentos de eleição dos seus administradores e respectivas alterações, se houver, podendo ser substituídos por certidão simplificada expedida pela Junta Comercial da sede da licitante; ou

**b)** Comprovante de inscrição do Ato Constitutivo, no caso de sociedades civis, acompanhada de prova da diretoria em exercício. Este documento poderá ser substituído por certidão, em breve relatório, expedida pelo Registro Civil das Pessoas Jurídicas.

### **c) Documento comprobatório do representante legal da licitante:**

1. Cópia da cédula de identidade do representante legal.
2. Procuração, caso a licitante se faça representar por procurador.

### **7.2. Documentos relativos à Regularidade Fiscal:**

**a)** Prova de inscrição no Cadastro Nacional de Pessoas Jurídicas do Ministério da Fazenda - CNPJ.

**b)** Prova de inscrição no Cadastro de contribuintes municipal, relativo ao domicílio ou sede do licitante, pertinente ao seu ramo de atividade e compatível com o objeto contratual.

**c)** Certidão Conjunta Negativa ou Positiva com Efeitos de Negativa, de Débitos Relativos a Tributos Federais e à Dívida Ativa da União, que abrange inclusive as contribuições sociais;

- d) Certidão negativa ou positiva com efeito de negativa, de débitos junto à fazenda estadual;
- e) Certidão negativa ou positiva com efeito de negativa, de débitos junto à fazenda municipal;
- f) Certidão de Regularidade Fiscal (CRF) junto ao Fundo de Garantia por Tempo de Serviço (FGTS), no cumprimento dos encargos instituídos por lei; (exceto para Microempreendedor Individual-MEI).

### **7.3. Documentos relativos à Qualificação Técnica:**

- a) Apresentar Certidão de Registro e Quitação, emitida pelo CREA ou CAU, na qual conste a compatibilidade entre a atividade regular da empresa e o objeto desta Especificação Técnica:
  - 1. No caso de a licitante ter sede em outro Estado e, conseqüentemente, ser inscrita no CREA de origem (e a licitante vier a ser declarada vencedora do certame), deverá apresentar, obrigatoriamente (até a data da assinatura do respectivo instrumento de contrato), visto junto ao CREA/GO, por força do disposto na Lei n.º 5.194, de 24 de dezembro de 1966, em consonância com a Resolução n.º 413, de junho de 1997, do CONFEA;
- b) Declaração de Indicação do (s) responsável (is) Técnico (s) pela execução do serviço, devendo ser obrigatoriamente, o (s) mesmo (s) profissional (is) que consta (m) dos documentos de capacidade técnica;
- c) Certidão de Registro de Pessoa Física junto ao CREA ou certidão de Registro no Conselho Regional de Arquitetura e Urbanismo – CAU, do (s) responsável (is) técnico (s) indicado (s) pela licitante na Declaração de Indicação do Responsável Técnico para a realização do objeto da licitação;
  - 1. No caso de o responsável técnico ter registro profissional em outro Estado e, conseqüentemente, ser inscrito no CREA ou CAU de origem (e a licitante vier a ser declarada vencedora do certame), deverá apresentar, obrigatoriamente (até a data da assinatura do respectivo instrumento de contrato), visto junto ao CREA – GO ou CAU - GO, por força do disposto na Lei n.º 5.194, de 24 de dezembro de 1966, em consonância com a Resolução n.º 413, de junho de 1997, do CONFEA;
- d) Cópia de, no mínimo, 01 (um) Atestado de Capacidade Técnica profissional, emitido em nome do (s) responsável (is) Técnico (s) habilitado (s) pelo CREA ou CAU, expedido por pessoa jurídica de direito público ou privado, devidamente registrado no CREA ou CAU, acompanhado da respectiva Certidão de Acervo Técnico (CAT) emitida pelo CREA ou CAU, que guarde semelhança com o objeto deste Termo de Referência, (reforma em edifício com fins comerciais), com, no mínimo, 300,00 metros quadrados de área.;
  - 1. Entende-se como profissional legalmente habilitado pelo CREA ou CAU, àquele que possua o Atestado Técnico e Certidão de Acervo Técnico - CAT com atribuições para a execução dos serviços do objeto da licitação devidamente comprovados pelo CREA ou CAU após consulta do mesmo. O Sesc/GO poderá realizar diligência junto ao CREA ou CAU para eventuais esclarecimentos;
- e) Não serão aceitos, em nenhuma hipótese, atestados de capacidade técnica emitidos pela própria licitante;
- f) Apresentar declaração de visita fornecida pelo Gerente ou responsável ou a declaração pela empresa de conhecimento para todos os fins de direito, todas as condições, facilidades e/ou dificuldades e recursos existentes para o cumprimento das obrigações objeto deste Termo de Referência.

### **7.4. Documentos relativos à Qualificação Econômico-Financeira:**

a) Certidão negativa de falência ou concordata, expedida pelo distribuidor da sede do licitante, emitida a menos de 90 (noventa) dias da data de abertura do certame.

#### **7.5. Documentos relativos à Regularidade Trabalhista:**

a) Certidão Negativa de Débitos Trabalhistas – CNDT, expedida pelo Tribunal Superior do Trabalho.

#### **7.6. Declaração de Visita Técnica**

a) Apresentação da declaração de Visita técnica, conforme tópico 8. Visita Técnica.

### **8. VISITA TÉCNICA**

**8.1.** A visita técnica é facultativa aos fornecedores interessados, o que não inviabiliza a apresentação de declaração pelas empresas de conhecimento para todos os fins de direito, todas as condições, facilidades e/ou dificuldades e recursos existentes para o cumprimento das obrigações objeto deste Termo de Referência, arcando com eventuais prejuízos que venha a sofrer em decorrência da execução dos serviços.

**8.2.** Aos fornecedores interessados, a realização de visita local de execução dos serviços nas dependências da Unidade do Sesc Faíçalville, deverá ser procedida até o dia anterior à data da sessão de abertura do certame, por intermédio de se representante/responsável, a fim de verificarem as condições para a realização do serviço.

**8.3.** As visitas deverão ser precedidas de agendamento junto ao Sra. Daniela Divina Vieira, pelo telefone (62) 3522-6335. Tendo em vista a faculdade da realização da vistoria, os licitantes não poderão alegar o desconhecimento das condições existentes como justificativa para eximirem das obrigações assumidas ou em favor de eventuais pretensões de acréscimos de preços em decorrência da execução do objeto contratado, declarando que tem conhecimento de todas as exigências e condições necessárias ao cumprimento das obrigações assumidas.

### **9. OBRIGAÇÕES ENTRE AS PARTES**

#### **9.1. OBRIGAÇÕES DA CONTRATADA**

**9.1.1.** Executar, perfeita e integralmente, os serviços contratados, nos horários estabelecidos pelo Sesc e nos prazos ajustados, por meio de pessoas idôneas/tecnicamente capacitadas, obrigando-se a indenizar o Sesc, mesmo em caso de ausência ou omissão de fiscalização de sua parte, por quaisquer danos causados às suas instalações, móveis, utensílios, máquinas e equipamentos, quer sejam eles praticados por empregados, prepostos ou mandatários seus. A responsabilidade estender-se-á aos danos causados a terceiros durante a prestação dos serviços;

**9.1.2.** Dar sempre como conferidos e perfeitos os serviços prestados, cumprindo, rigorosamente, os prazos estabelecidos pela contratante, responsabilizando-se por quaisquer prejuízos que suas falhas ou imperfeições venham causar ao Sesc/Go ou a terceiros, de modo direto ou indireto, além de realizar novamente o serviço incorreto, se for o caso, sem quaisquer ônus à contratante e sem prejuízo das multas contratuais previstas;

**9.1.3.** Efetuar, de imediato, o afastamento de qualquer profissional, quando se verificar o seguinte:

- a) Atuação ou comportamento julgado inconvenientes ou prejudicial ao bom andamento dos serviços;
  - b) Ocorrência sistemática de erros ou falhas na execução dos trabalhos;
  - c) Atos que comprometam a própria segurança ou a de terceiros;
  - d) Não atendimento às determinações do preposto.
- 9.1.4.** Diligenciar para que seus empregados tratem com urbanidade os funcionários do Sesc/Go, bem como ao jurisdicionado, visitantes e demais contratados;
- 9.1.5.** Dar ciência à contratante, imediatamente e por escrito, de qualquer anormalidade que verificar na prestação dos serviços.
- 9.1.6.** Prestar os esclarecimentos que lhe forem solicitados, atendendo prontamente a todas as reclamações e convocações da contratante.
- 9.1.7.** Diligenciar para que seus empregados não prestem serviços que não os previstos no objeto deste contrato.
- 9.1.8.** Assumir todas as despesas e ônus relativos ao pessoal e quaisquer outros oriundos, derivados ou conexos com o contrato, ficando ainda, para todos os efeitos legais, consignada, pela contratada, a inexistência de qualquer vínculo empregatício entre seus empregados/prepostos e o Sesc/Go.
- 9.1.9.** Respeitar e fazer cumprir as normas de segurança e medicina do trabalho previstas na legislação pertinente, inclusive quanto à necessidade de constituição de CIPA, se for o caso, nos termos da “Norma Regulamentadora do Ministério do Trabalho e Emprego”;
- 9.1.10.** Executar, para fins de atendimento aos prazos estipulados, os serviços objeto deste Termo de referência, inclusive aos sábados, domingos e feriados e/ou em horário noturno, sem onerar os valores de remuneração previstos neste contrato, cabendo à contratada a adoção das providências pertinentes junto à Delegacia Regional do Trabalho competente;
- 9.1.11.** Manter, sob as penas da lei, o mais completo e absoluto sigilo sobre quaisquer dados, informações, documentos, especificações técnicas e comerciais do Sesc/Go de que venha a tomar conhecimento, ter acesso ou que lhe tenham sido confiados, sejam relacionados ou não com o objeto deste Termo de Referência.
- 9.1.12.** Obedecer às normas e rotinas do Sesc/Go, bem como a legislação aplicável, em especial, as que disserem respeito à segurança e saúde no trabalho, assumindo todas as providências e obrigações estabelecidas na legislação específica de acidentes de trabalho, quando, em ocorrências da espécie, forem vítimas os seus empregados no desempenho dos serviços ou em conexão com eles, ainda que verificadas nas dependências do Sesc/Go.
- 9.1.13.** Dispor-se a toda e qualquer fiscalização da contratada, no tocante à prestação dos serviços, assim como ao cumprimento das obrigações previstas neste Termo de Referência.
- 9.1.14.** Fiscalizar o perfeito cumprimento dos serviços a que se obrigou, cabendo-lhe integralmente os ônus decorrentes;
- 9.1.15.** Estruturar-se de modo compatível e prover toda a infraestrutura necessária à prestação dos serviços previstos, com a qualidade e rigor exigidos, garantindo a sua supervisão desde a implantação;
- 9.1.16.** Arcar com todos os gastos referentes à realização das atividades previstas, tais como deslocamentos, ART/RRT (Lei nº 12.378, de 31/12/2010), cópias, treinamentos, custos administrativos e procedimentos de aprovação dos projetos;
- 9.1.17.** Seguir as diretrizes técnicas da contratante, através da Gerência Administrativa e da Fiscalização Técnica, às quais se reportará, bem como as disposições legais, regulamentares e éticas, adotando nas questões controvertidas a solução técnica que lhe for recomendada, sem que isso se constitua em restrição à independência de seus profissionais;

**9.1.18.** Atender a legislação pertinente do ramo de atuação e as normas e Resoluções do CONFEA e as normas de medicina e segurança do trabalho, em especial no que tange à utilização dos equipamentos de proteção individual (EPI) e coletivo (EPC).

**9.1.19.** Dar imediato conhecimento à contratante de autuações ou notificações porventura lavradas pela fiscalização em geral, bem como erros e omissões, relativas aos serviços ou obras sob sua responsabilidade técnica ou fiscalização.

**9.1.20.** Não utilizar o nome ou o logotipo do Sesc/Go em quaisquer atividades de divulgação profissional, por exemplo, em cartões de visita, anúncios e impressos.

**9.1.21.** Não se pronunciar em nome do Sesc a órgãos da imprensa, sobre quaisquer assuntos relativos às atividades da mesma;

**9.1.22.** Não utilizar, nem divulgar ou reproduzir, fora dos serviços contratados, os normativos, documentos e material encaminhados pela contratante.

**9.1.23.** Comunicar, por escrito, imediatamente, à Fiscalização do contrato, a impossibilidade de execução de qualquer obrigação contratual, para a adoção das providências cabíveis.

**9.1.24.** Solicitar à Fiscalização do contrato esclarecimentos de dúvidas, detalhes, nomenclaturas ou definições porventura não explicitadas neste Termo de Referência e seus anexos.

**9.1.25.** A ausência ou omissão da fiscalização da contratante não eximirá a contratada das responsabilidades previstas neste Termo de Referência.

## **9.2. OBRIGAÇÕES DO CONTRATANTE:**

**9.2.1** O pagamento será efetuado à contratada referente ao serviço em questão, no prazo de até 15 (quinze) dias, após a apresentação da nota fiscal, devidamente atestada pelo fiscal do Contrato.

**9.2.2** Tomar todas as providências necessárias ao fiel cumprimento das condições estabelecidas neste Termo de Referência.

**9.2.3** Prestar aos empregados da contratada informações e esclarecimentos que eventualmente venham ser solicitados, e que digam respeito à natureza do serviço.

**9.2.4** Permitir o livre acesso dos empregados da empresa contratada nas dependências da unidade Sesc Faialville.

**9.2.5** Acompanhar o serviço e sinalizar para a empresa contratada qualquer fato que vier a ocorrer, que não condiz com o objeto contratado.

**9.2.6** Fiscalizar o exato cumprimento das condições estabelecidas neste Termo de Referência. A fiscalização e o acompanhamento da execução do contrato por parte do Contratante não excluem nem reduz a responsabilidade da contratada em relação ao mesmo.

**9.2.7** Caberá ao Sesc exigir o cumprimento de todos os compromissos assumidos pela contratada, de acordo com este Termo de Referência e demais normas da entidade.

## **10. DA SUBCONTRATAÇÃO**

**10.1.** A contratada não poderá transferir a terceiros, por qualquer forma, nem mesmo parcialmente, as obrigações assumidas, nem subcontratar qualquer das prestações a que está obrigada.

## **11. DA PROPOSTA**

**11.1.** A proposta deverá ser elaborada em papel timbrado, devidamente assinada e datada, obedecendo ao Termo de Referência.

**11.2.** Apresentar planilha com quantitativos e preços unitários, compreendendo todas as despesas contratuais de materiais, equipamentos e mão de obra, com respectivos encargos sociais e administrativos, evitando-se a quantificação por “verba”.

**11.3.** Os valores unitários deverão ser indicados em moeda corrente nacional (com apenas duas casas decimais após a vírgula), sendo preços fixos e irrevogáveis, incluindo todos e quaisquer impostos incidentes, descontos, frete, mão de obra, emolumentos, contribuições previdenciárias, fiscais, sociais e parafiscais, que sejam devidos em decorrência, direta ou indireta, da entrega do objeto do presente documento.

**11.4.** O preço total do objeto, em algarismo e por extenso, em moeda nacional, considerando tudo que componha o preço global final, tais como BDI, tributos, mão de obra, transporte e despesas diretas e/ou indiretas.

**11.5.** Razão Social completa da empresa e CNPJ, os quais deverão ser os mesmos constantes da documentação.

**11.6.** O prazo de validade da proposta, não poderá ser inferior a 90 (noventa) dias;

**11.7.** A omissão de qualquer uma das exigências desta solicitação, poderá implicar na desclassificação da proposta.

## **12. DAS PENALIDADES**

**12.1.** Em caso de inadimplemento total, parcial, sem motivo de força maior, a empresa estará sujeita, no que couber, e garantida a prévia defesa, às penalidades previstas na legislação aplicável, para as seguintes hipóteses:

**12.1.1.** Por atraso injustificado ou por inexecução parcial:

a) Advertência;

b) Multa de 0,3% (zero virgula três por cento) ao dia incidente sobre o valor correspondente ao material ou serviço objeto deste Termo de Referência; e

c) Suspensão temporária de participar em licitação e impedimento de contratar com o Sesc, por um prazo de até 2 (dois) anos.

**12.1.2.** Por inexecução total do objeto do contrato:

a) Advertência;

b) Multa de 10% (dez por cento) sobre o valor total do Contrato; e

c) Suspensão temporária de participar em licitação e impedimento de contratar com o Sesc, por um prazo de até 2 (dois) anos.

**12.2.** As multas estabelecidas neste item são independentes e terão aplicação cumulativa e consecutivamente, de acordo com as normas que regeram a contratação, mas somente serão definitivas depois de exaurida a fase de defesa prévia da empresa adjudicada.

**12.3.** Quando não pagos em dinheiro pela empresa adjudicada, os valores das multas eventualmente aplicadas serão deduzidos pelo Sesc, dos pagamentos devidos e, quando for o caso, cobrado judicialmente.

**12.4.** Quando se tratar de inexecução parcial, o valor da multa será proporcional ao produto que deixou de ser entregue / serviço que deixou de ser executado.

**12.5.** Caso haja a recusa injustificada em assinar o Contrato no prazo de 03 (três) dias úteis, a contar da data da convocação, a empresa estará sujeita a penalidade prevista no 12.1.2., alínea “c” e dará ao Sesc o direito de homologar e adjudicar o processo às empresas remanescentes, na ordem de classificação.

**12.6.** O prazo de convocação para assinatura do contrato, poderá ser prorrogado uma vez, por igual período, quando solicitado pela empresa, durante o seu transcurso, desde que ocorra motivo justificado e aceito pelo Sesc.



**12.7.** Em caso de reincidência por atraso injustificado será a empresa penalizada nos termos do art. 32, da Resolução Sesc nº. 1.252/2012.

### **13. FISCALIZAÇÃO E GESTÃO**

Fiscal: Karine Carneiro Fernandes Borges  
Engenheira Civil - SAOS  
Matricula: 10507 CPF: 004.892.231-50

Suplente: Gustavo Henrique de Lima  
Assessor Técnico I – SAOS  
Matrícula: 6553 CPF: 020.756.771-90

### **14. RESPONSÁVEL TÉCNICO**

Karine Carneiro Fernandes Borges  
Engenheira Civil - SAOS  
Matricula: 10507

### **15. RESPONSÁVEL PELO TERMO DE REFERÊNCIA**

**Pedro Henrique Pinheiro Gontijo**  
Chefe da Seção de Logística e Insumos

Goiânia, 27 de outubro de 2020.