

ANEXO I

TERMO DE REFERÊNCIA

CONTRATAÇÃO DE EMPRESA NA PRESTAÇÃO DE SERVIÇOS EVENTUAIS DE LOCAÇÃO DE ESTRUTURA (MONTAGEM E DESMONTAGEM) E SEGURANÇA, PARA A REALIZAÇÃO DO PROJETO "ALDEIA SESC DE ARTES"

1. DEFINIÇÃO DO OBJETO

Contratação de empresa na prestação de serviços eventuais de locação de estrutura (montagem e desmontagem) e segurança, para a realização do projeto "Aldeia Sesc de Artes", que será realizado no período de 06 a 20 de setembro de 2019 em Goiânia, Itumbiara e Jataí.

2. JUSTIFICATIVA

O Departamento Regional do Sesc busca com a realização do projeto se estabelecer como um dos principais eventos de cultura da cidade de Goiânia. A criação do terreno simbólico, em que a cultura se manifesta em diversas frentes de ação, movimenta toda a cidade e seus atores, que passam a ver o cotidiano e o seu lugar no mundo com olhos de encantamento e surpresa. O Sesc, ao desenvolver este projeto, contribui para a elevação da qualidade de vida do seu público e dos demais cidadãos que passam a acessar experiências estéticas que se refletem em outros aspectos da vida cotidiana e apoia os artistas regionais valorizando os atores e músicos da cidade. Com esse fim serão realizados diversos espetáculos e shows artísticos de pequeno, médio e grande porte, para os quais se faz necessário a contratação de serviços de montagem, desmontagem e segurança, visando proporcionar qualidade e eficiência na realização do evento.

3. ESPECIFICAÇÕES TÉCNICAS

a) Para todos os espetáculos e shows realizados nos teatros Madre Esperança Garrido, Teatro Goiânia e Teatro PUC nos dias 07, 14, 18 e 19 de setembro é necessário a locação de 02 geradores de energia silenciado de 260 kva, sendo: uma máquina de 260 kva's para o sistema de som e iluminação, com um funcionando por 16h/dia e um segundo em stand by do primeiro, interligados por caixa reversora e um conjunto de cabos com 04 pernas de 90mm x 50m e uma caixa de passagem para conexão com o sistema.

b) Todas as máquinas devem estar aterradas e acompanhadas de dois extintores, fornecer toda a parte elétrica e cabeamento.

c) Para os espetáculos realizados nos Teatros Sesc Centro, Teatro Puc, Teatro Goiânia, Teatro Madre Esperança Garrido, Auditorio Sesc Itumbiara, Auditorio Sesc Jataí, faz-se necessário a contratação dos riders de som e luz descritos abaixo. Importante considerar que o rider contempla (montagem e desmontagem, além de técnicos de sonorização e iluminação para montagem e operação).

Handwritten signature

3.1. **LOTE 01:** PALCO, SOM, ILUMINAÇÃO, GERADOR DE ENERGIA PARA ESPETÁCULOS DE TEATRO.

3.1.1. Dia 07/09

Espectáculo: **MEU QUINTAL É MAIOR QUE O MUNDO**

Local: **Teatro Puc**

Rider base para viagens (adaptações podem ser necessárias de acordo com o espaço):

- a) 1 - MESA ETC ION OU GIO
- b) 5 - SOURCE FOUR PAR ETC #5
- c) 1 - SOURCE FOUR PAR ETC #2
- d) 3 - ELIPSO SOURCE FOUR ETC 36*
- e) 4 - FRESNEL 1KW COM BARNDOR
- f) 5 - CLAY PACKY ALPHA PROFILE OU ROBE WASH BEAM MMX
- g) 5 - CLAY PACKY ALPHA SPOT QWO OU ROBE SPOT 600E
- h) 6 - DTS BRICK 60'
- i) 4 - DTS NICK 1401
- j) 2 - SPLITTER 06 SAÍDAS
- k) 2 - TÉCNICOS PARA MONTAGEM E AFINAÇÃO
- l) CABEAMENTO DE SINAL E AC COM ADAPTADOR PARA O PADRÃO DA CASA (VARIÁVEL)

3.1.1.1 P.A.

- a) PA ESTÉREO COMPATÍVEL COM O LOCAL A SER SONORIZADO, CHECADO E ALINHADO PREVIAMENTE PELA LOCADORA, FORNECENDO COBERTURA ADEQUADA PARA O PÚBLICO ESTIMADO E DEVIDAMENTE ATERRADO.

3.1.1.2 CONSOLE

- a) COMPATÍVEL COM O SISTEMA.

3.1.1.3 MICROFONES

- a) 4 MICROFONES SHURE SM 81 OU
- b) NEUMANN KM 184 OU
- c) SENNHEISER E614 OU
- d) AKG C1000S OU
- e) RODE NT55
- f) 1 MICROFONE DPA 4060 (COM SISTEMA SEM FIO)
- g) 2 MICROFONES LAPELA SEM FIO (COM SISTEMA COMPATÍVEL COM DPA). UM BODY PACK FICA EM STAND-BY PARA SUBSTITUIR O DA ATRIZ, SE NECESSÁRIO.

3.1.1.4 MONITOR

- a) 1 CAIXA FZ 108A OU RCF ART310A OU MACKIE SRM350 10'

3.1.1.5 PALCO

- a) 4 PRATICÁVEIS 2 X 1MTS

3.1.2. Dia 07/09Espetáculo: **O PEQUENO PRÍNCIPE PRETO**Local: **Teatro Sesc Centro****3.1.2.1. SONORIZAÇÃO:**

- a) 2 MICROFONES CONTATO (VIOLÃO E VIOLÃO CELLO).
- b) 2 MICROFONES DIRECIONAIS (PERCUSSÃO E EFEITOS).
- c) 1 MICROFONE SEM FIO PARA VOZ.
- d) 3 CAIXAS DE RETORNO.
- e) 2 ESTANTES DE PARTITURA.
- f) 3 PEDESTAIS.
- g) 4 LUZES PARA ESTANDE (TIPO LANTERNA LED).
- h) MESA DE SOM COMPATÍVEL

3.1.2.2. ILUMINAÇÃO

- a) 9 PC 1KW
- b) 3 FRESNEL 1000W
- c) 10 ELIPSOIDAL ETC 50°
- d) 4 PORTA GOBOS
- e) 1 IRIS PARA ELIPSOIDAL
- f) 6 SETS LIGHT
- g) 12 PAR 64 #5
- h) 10 PAR 64 #2
- i) 10 PAR LED RGBW
- j) 1 MÁQUINA DE FUMAÇA
- k) 6 EXTENSÕES DE 6M
- l) 2 EXTENSÕES DE 10M
- m) 10 CABOS PARALELOS
- n) 1 MÁQUINA DE BOLHA DE SABÃO (110V)
- o) 1 PLACA DE PISCA-PISCA 3MX3M (220V)
- p) 1 PROJETOR

3.1.3. Dia 08/09Espetáculo: **ORA BOLAS**Local: **Teatro Sesc****3.1.3.1. LINÓLEO**

- a) NA COR BRANCA PARA O PALCO DO LOCAL DO ESPETÁCULO.

3.1.3.2. RIDER DE SOM

- a) SERÁ UTILIZADO O SISTEMA DE SOM DO TEATRO SESC CENTRO

3.1.3.3. RIDER DE LUZ

- a) 10 PC 1KW
- b) 1 FRESNEL DE 2KW

- c) 2 ELIPSOIDAL ETC 26"
- d) 7 ELIPSOIDAL ETC 36"
- e) 6 ELIPSOIDAL ETC 50"
- f) 2 ELIPSOIDAL ALTMAN 30
- g) 2 ELIPSOIDAL ETC 50
- h) 10 PAR LED
- i) 20 PAR 64 1KW CP61#2
- j) 46 PAR 64 1KW CP62#5
- k) 1STROBO
- l) 3 BRUT
- m) 1 GLOBO DE ESPELHOS
- n) 1 LUMINÁRIA RIBALTA NEON FLEX

3.1.4. Dia 10/09

Espetáculo: **SR WILL**

Local: **Teatro Sesc Centro**

3.1.4.1. SONORIZAÇÃO

- a) 1 PA COMPATÍVEL COM ESPAÇO
- b) 2 MONITORES PALCO
- c) 2 CAIXAS PARA PLATEIA
- d) 2 MICROFONES DE LAPELA OU SHOTGUN
- e) 1 MESA DE SOM DIGITAL.

3.1.4.2. ILUMINAÇÃO

- a) 18 PAR LED RGBW 3W
- b) 32 PAR 64 FOCO 5 - MF
- c) 20 FRESNEL 1000W
- d) 15 ELIPSOIDAL SOURCE FOR 26º ET
- e) 08 ELIPSOIDAL SOURCE FOR 36º ETC
- f) 72 DIMMERS 4000W
- g) 01 SISTEMA DIGITAL (MESA, RACK) COM 12 CANAIS, SENDO 4KW CADA
- h) LINÓLEO PRETO COLOCADO EM TODO O PISO (10X10).

3.1.5. Dia 11/09

Espetáculo: **GATO PRETO**

Local: **Teatro Sesc Centro**

3.1.5.1. LINÓLEO

- a) NA COR PRETA 8x12 MTS PARA O PALCO DO LOCAL DO ESPETÁCULO.

3.1.5.2. SONORIZAÇÃO

- a) 1CABO P2/P10 PARA PLUGAR NOTEBOOK,
- b) 1 MESA DE SOM,
- c) 2 CAIXAS ATIVAS,
- d) 1 RETORNO.

Obs: A EMPRESA DEVERÁ FORNECER TODO O CABEAMENTO E ACESSÓRIOS NECESSÁRIOS PARA INTERLIGAR O SISTEMA.

3.1.5.3. MULTIMÍDIA

- a) 1 PROJETOR COM NO MÍNIMO 3500 ANSI LUMENS.
- b) 1 TELA DE PROJEÇÃO COMPATÍVEL COM ESPAÇO.

3.1.5.4. ILUMINAÇÃO

- a) 08 ELIPSOIDALS COM FACAS E ÍRIS,
- b) 12 PARES FC 5,
- c) 06 PARES FC 2
- d) 06 PCS (1000W)

Mapa de Luz

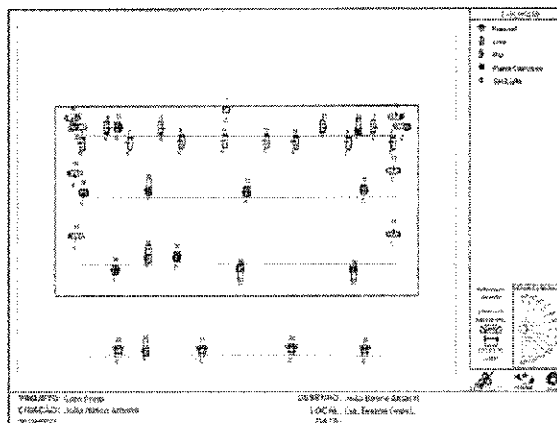

3.1.6. Dia 13/09

Espectáculo: **AMOR POR ANEXINS**

Local: **Teatro Sesc Centro**

3.1.6.1. SONORIZAÇÃO

- a) MESA 16X2
- b) EQUALIZADORES PARA O PA E RETORNO
- c) PA COMPATÍVEL COM O ESPAÇO DA APRESENTAÇÃO
- d) 02 CAIXAS PARA RETORNO
- e) 02 MICROFONES SEM FIO MODELO LAPELA SHURE OU SIMILAR
- f) 02 MICROFONES DINÂMICOS PARA PERCUSSÃO
- g) 02 PEDESTAIS DE MICROFONE MODELO "GIRAFÁ"
- h) MULTI CABOS, CABOS DE MICROFONE E A/C

3.1.6.2. ILUMINAÇÃO

- a) 06 REFLETORES PAR 64 FOCO #02 (FRENTE);
- b) 02 ELIPSOS;
- c) RACKS

- d) MESA DE LUZ
- e) 02 REFLETORES PC 1000 WATTS
- f) GELATINAS AMBAR
- g) FIOS E CABOS NECESSÁRIOS PARA MONTAGEM.

3.1.6.3. CENÁRIO

- a) LARGURA: 8M
- b) PROFUNDIDADE: 7M
- c) ALTURA: 5M

3.1.7. Dia 14/09

Espetáculo: **TUPILIKUES - O ESPETÁCULO**

Local: **Teatro Sesc Centro**

3.1.7.1. LINÓLEO

- a) PRETO COLOCADO EM TODO O PISO.

3.1.7.2. SONORIZAÇÃO

- a) SOM DO TEATRO SESC CENTRO
- b) 2 MICROFONES DE LAPELA OU SHOTGUN

3.1.7.3. ILUMINAÇÃO

- a) 18 PAR LED RGBW 3W
- b) 32 PAR 64 FOCO 5 - MF
- c) 20 FRESNEL 1000W
- d) 15 ELIPSOIDAL SOURCE FOR 26° ET
- e) 08 ELIPSOIDAL SOURCE FOR 36° ETC
- f) 72 DIMMERS 4000W
- g) 01 SISTEMA DIGITAL (MESA, RACK) COM 12 CANAIS, SENDO 4KW CADA

3.1.8. Dia 14/09

Espetáculo: **QUEM COCHICA O RABO ESPIJA**

Local: **Auditório Sesc Jatai**

- a) GERAL BRANCA DE FRENTE (PC OU FRESNEL),
- b) CONTRA COLORIDO (PODE SER LED),
- c) SOM,
- d) CAIXAS DE SOM DE ACORDO COM O ESPAÇO E A QUANTIDADE DE PÚBLICO ESPERADO,
- e) 2 MICROFONES HEAD SETH COR DA PELE,
- f) 01 MICROFONE DE MÃO SEM FIO
- g) 01 CDJ
- h) MESA DE SOM COMPATÍVEL COM OS MICROFONE E COM A CDJ.

3.1.9. Dia 15/09

Espetáculo: **MEXERICA**

Local: **Teatro Sesc Centro**

3.1.9.1. LINÓLEO

- a) NA COR BRANCA PARA O PALCO 12X8 MTS

3.1.9.2. RIDER DE SOM

- a) NÃO TERÁ NECESSIDADE DE LOCAÇÃO, POIS UTILIZARÁ O DO TEATRO SESC CENTRO.

3.1.9.3. RIDER DE LUZ

- a) MESA DIGITAL COMPATÍVEL.
- b) 11 PC DE 100W
- c) 6 PAR LED
- d) 16 FRESNEL DE 100W
- e) 8 PC DE 500W1 FRESNEL DE 50W
- f) 7 ELIPSOIDAL DE 36"
- g) 6 ELIPSOIDAL DE 26"
- h) 8 ELIPSOIDAL DE 50"
- i) 3 LIGHT
- j) 1 MAQUINA DE FUMAÇA

3.1.10. Dia 15/09

Espetáculo: **QUEM COCHICA O RABO ESPIJA**

Local: **Auditório Sesc Itumbiara**

- a) GERAL BRANCA DE FRENTE (PC OU FRESNEL)
- b) CONTRA COLORIDO (PODE SER LED)
- c) SOM
- d) CAIXAS DE SOM DE ACORDO COM O ESPAÇO E A QUANTIDADE DE PÚBLICO ESPERADO.
- e) 2 MICROFONES HEAD SETH COR DA PELE,
- f) 01 MICROFONE DE MÃO SEM FIO
- g) 01 CDJ
- h) MESA DE SOM COMPATÍVEL COM OS MICROFONE E COM A CDJ.

3.1.11. Dia 16/09

Espetáculo: **CAUSOS VIOLA E CACHAÇA**

Local: **Teatro Sesc Centro**

3.1.11.1. SONORIZAÇÃO

- a) 2 MICROFONES HEAD SET DIRECIONAL (AKG, SHURE OU SIMILAR)
- b) 2 TRASMISSORES SEM FIO PARA VIOLÃO (AKG, SHURE OU SIMILAR)
- c) 2 RETORNOS

3.1.11.2. ILUMINAÇÃO - SISTEMA ANALÓGICO

- a) 01 MESA ILUMINAÇÃO 12 OU 18 CANAIS
- b) 02 OU 03 RACKS DE ILUMINAÇÃO – 6X1 (4 MIL POR CANAL)
- c) 01 CABO AC – 20M. (MAIS OU MENOS)
- d) 04 SETLIGHT 1000 WATTS

- e) 20 LÂMPADAS PAR 64 FOCOS 05 OU 06
- f) 06 PC 500 OU 1000 WATTS
- g) 10 FRESNEL 500 OU 1000 WATTS
- h) 03 CHICOTES 6X1 VIAS DE 15M. OU 20M. (OPÇÃO A)
- i) 06 EXTENSÕES 15M; 12 EXTENSÕES 10M; 10 EXTENSÕES 05M. (OPÇÃO B)

3.1.11.3. ESTRUTURAS EM ALUMÍNIO:

- a) 01 GRID (GOL) 03M. ALTURA X 08 LARGURA (BOX Q25 OU Q30) COM SAPATAS.
- b) 01 GRID (GOL) 03M. ALTURA X 08 LARGURA (BOX Q20) COM SAPATAS.
- c) 36 AGARRAS PARA ILUMINAÇÃO
- d) OPCIONAL MONTAR TUDO NO Q25 OU Q30. SERÁ USADO PARA VARA DE FRENTE E CONTRA.
- e) SERÁ CONFIRMADA A ALTURA DO PÉ DIREITO, VISTO QUE A ESTRUTURA PODERÁ SER ENCAIXADA NA CURVA DO TETO QUE É EM GESSO.
- f) AS MEDIDAS DO PALCO SÃO PARA REFERÊNCIAS DE MOMENTO, PODERÃO VARIAR DE ACORDO COM OS MÓDULOS QUE SÃO DE 2,20M. X 1,60M.
- g) PROPOSTAS: 8,80 X 4,40 OU 9,60 X 4,40
Obs: SERÁ MONTADO UM PALCO COM MÉDIA DE 08M. LARG. X 4,5M. FUNDO X 0,45 ALT.

3.1.11.4. ILUMINAÇÃO - SISTEMA DIGITAL

- a) 01 CONSOLE DIGITAL (NÃO USAR PILOT)
- b) RACKS DE ILUMINAÇÃO (PARA MÍNIMO DE 18 CANAIS)
- c) 01 CABO AC – 20M. (MAIS OU MENOS)
- d) 04 SETLIGHT 1000 WATTS
- e) 20 LÂMPADAS PAR LED (RGBW)
- f) 06 PC 500 OU 1000 WATTS
- g) 03 CHICOTES 6X1 VIAS DE 15M. OU 20M. (OPÇÃO A)
- h) 06 EXTENSÕES 15M; 10 EXTENSÕES 10M; 06 EXTENSÕES 05M; 06 EXTENSÕES 03M. (OPÇÃO B)
- i) 36 GARRAS PARA ILUMINAÇÃO
Obs.: O SISTEMA DIGITAL PODERÁ SOFRER ALTERAÇÕES DIANTE DOS DIRECIONAMENTOS.

3.1.12. Dia 18/09

Espectáculo: **TRAGA ME A CABEÇA DE LIMA BARRETO**

Local: **Teatro Goiânia**

- a) 08 PLANO CONVEXO - 1000W/220V
- b) 20 FRESNEL - 1000W/220V
- c) 04 ELIPSO 36º - 1000W/220V
- d) 02 PAR 64 #2 - 1000W/220V
- e) 06 PAR 64 #5 - 1000W/220V
- f) TOTAL DE FONTES DE LUZ- 40
- g) 24 CANAIS DE DIMMER - 4000W POR CANAL

- h) 01 MESA DE LUZ DIGITAL 24/48
- i) 1 MESA COM 12 CANAIS
- j) 1 MICROFONE SEM FIO
- k) 1 MICROFONE DE LAPELA
- l) 2 SUBWOOFERS
- m) 4 CAIXAS DE SOM (MÍNIMO)
- n) 2 TRIPÉS PARA 2 CAIXAS DE SOM
- o) 01 PROJETOR ACIMA DE 4.000 ANSILUMENS

3.1.13. Dia 19/09

Espectáculo: **ESTOU EM SILENCIO – QUASAR CIA DE DANÇA**

Local: **Teatro Goiânia**

- a) LINÓLEO PRETO COLOCADO EM TODO O PISO (10X10).
- b) PESOS CENOGRÁFICOS PARA APOIO DE MÃOS FRANCESAS DO CENÁRIO, APROX. 350 KG

3.1.13.1. SONORIZAÇÃO

- a) P.A STÉREO DE COMPATÍVEL COM O ESPAÇO A SER APRESENTADO
- b) 01 CAIXA DE RETORNO DE, NO MÁXIMO, 10°(FZ+108).
- c) 01 MESA DE SOM DIGITAL.(SERÃO USADOS DOIS INPUTS PARA TRILHA APENAS.
- d) 01 PAR DE DIRECT BOX
- e) 01 CABO P2 P10 ESTEREO)

3.1.13.2. ILUMINAÇÃO

- a) 4 ELIPSOIDAIIS ETC 50°
- b) 3 ELIPSOIDAIIS ETC 26°
- c) 28 FRESNÉIS DE 1 KW

3.2. LOTE 02: PALCO, SOM, ILUMINAÇÃO, GERADOR DE ENERGIA PARA SHOWS:

a) Para os show realizados nos Teatros Sesc Centro, Teatro Madre Esperança Garrido, Teatro Rio Vermelho, Auditório Sesc Itumbiara, Auditório Sesc Jatai, faz-se necessário a contratação dos riders de som e luz descritos abaixo. Importante considerar que o rider contempla (montagem e desmontagem, além de técnicos de sonorização e iluminação para montagem e operação).

b) Para o show realizado no Teatro Madre Esperança Garrido, 14 de setembro é necessário a locação de 02 geradores de energia silenciado de 260 kva, sendo: uma máquina de 260 kva's para o sistema de som e iluminação, com um funcionando por 16h/dia e um segundo em stand by do primeiro, interligados por caixa reversora e um conjunto de cabos com 04 pernas de 90mm x 50m e uma caixa de passagem para conexão com o sistema.

3.2.1. Dias: 06, 09, 13,16 e 20 de setembro.Show **VARANDA: FORRÓ DE SARAMUNÁ**Local: **Varanda Sesc Centro**

- a) 04 - CAIXAS JBL ATIVAS DE 12 POLEGADAS PRX 612
- b) 02 – PEDESTAIS PARA CAIXAS AMPLIFICADAS
- c) 01 – MESA DIGITAL 01V YAMAHA
- d) 04 – MICROFONES SEM FIO SHURE BLX OU PGX
- e) 04 – PEDESTAIS PARA MICROFONES SEM FIO COM BOCAL
- f) 08 - REFLETORES DE LED
- g) TODOS OS CABOS PARA A LIGAÇÃO DO SISTEMA, CABO DE ENERGIA, CABO DE MICROFONE, RÉGUAS DE ENERGIA.

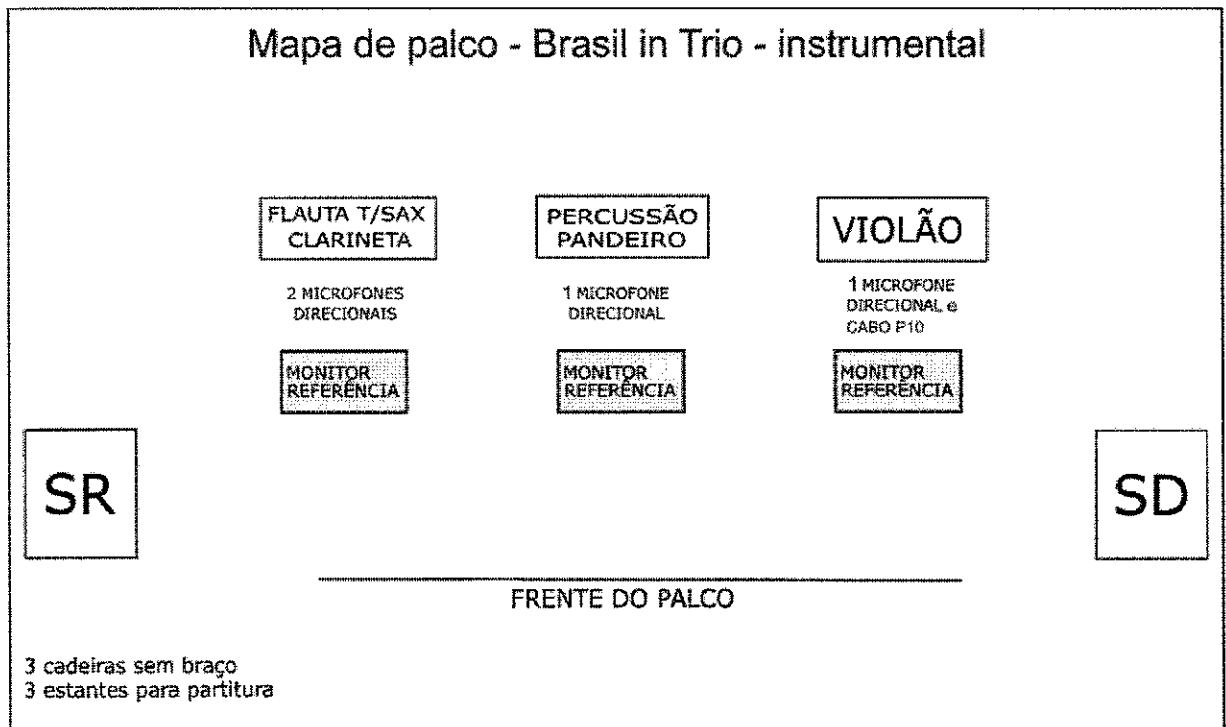
3.2.2. Dia 09/09Show: **BRASIL IN TRIO**Local: **Teatro Sesc Centro**

- a) 04 MICROFONES DIRECIONAL
- b) 03 MONITORES DE REFERENCIA
- c) 03 CABO P 10
- d) 03 ESTANTE PARA PARTITURA
- e) 03 CADEIRAS SEM BRAÇO

3.2.3. Dia 12/09Show: **SESC TAMBÉM TEM SAMBA COM CLAUDIA GARCIA**Local: **Teatro Sesc Centro**

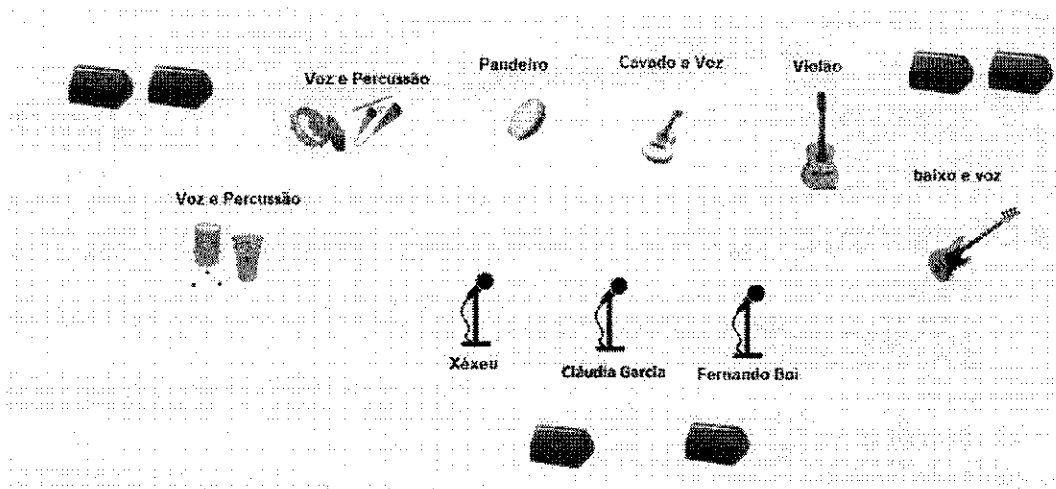

3.2.3.1. INSTRUMENTOS / EQUIPAMENTOS:

- PERCUSSÃO VOZ : 1 MICROFONE COM PEDESTAL P/ PERCUSSÃO (SURDO, TANTAN E OVER)
- 1 MICROFONE COM PEDESTAL P/ VOZ
- PERCUSSÃO VOZ: 1 MICROFONE COM PEDESTAL P/ PERCUSSÃO (CUICA, TAMBORIM, AGOGÔ)
- 1 MICROFONE COM PEDESTAL P/ VOZ.
- PANDEIRO E VOZ: 1 MICROFONE PARA PANDEIRO,
- CAVAQUINHO E VOZ: 1 LINHA C/ ENTRADA P10
- 1 MICROFONE C/ PEDESTAL P/ VOZ
- VIOLÃO 7 CORDAS: 1 LINHA C/ ENTRADA P10

3.2.4. Dia 12 /09

Show: **SUCESSOS COM LEONI**

Local: **Auditório Sesc Itumbiara**

Sonorização - Rider técnico Leoni - Show solo:

3.2.4.1. P.A

- 01 CONSOLE YAMAHA CL 5 – A EMPRESA DEVERÁ FAZER BACKUP SCENE LIST.
- 01 LINE ARRAY + SUB GRAVES - COMPATÍVEL COM CAPACIDADE DE PÚBLICO DO EVENTO.
- 01 MICROFONE SM 58 + CABO XLR - PARA ALINHAMENTO DO SISTEMA
- 01 INTERCOMUNICADOR - HOUSE MIX P.A / ROADIE

3.2.4.2. MONITOR

- 01 SIDE DOBRADO EAW + SUB GRAVES EAW – 4 KF 650 / 4 SB 850
- 01 MONITOR EAW – SM 400
- 01 INEAR PSM 900 – SISTEMA COMPLETO

3.2.4.3. BACKLINE

- 01 TRANSMISSOR AKG WMS 40 PRO – INSTRUMENTO DE CORDAS.
- 02 MICROFONES SHURE UR 2 – SEM FIO BASTÃO – CAPSULA SM 58

3.2.4.4. MICROFONES – INPUT LIST

- VIOLÃO – DI – IMP 2
 - VIOLÃO STAND BY DI – IMP 2
 - VOZ LEONI – UR 2
 - VOZ LEONI STAND BY – UR 2
 - AMBIENCIA L – SM 81
 - AMBIENCIA R – SM 81
- g) Responsável técnico: Vlad ribeiro (21) 99630.5533 / (21) 7886.0242.
Vladpatiphe@hotmail.com

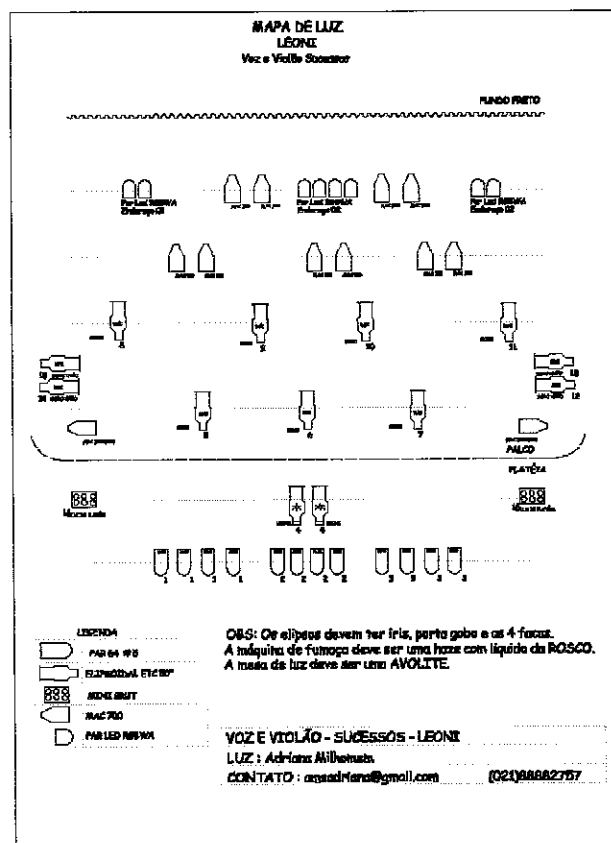

3.2.4.5. ILUMINAÇÃO

- 12 - MAC 700.
- 12 – PAR 64 #5.
- 02 – MINI BRUT DE 6 LAMPADAS CADA.

- d) 13 – ELIPSOIDAL ETC 50° COM FACAS, IRIS E PORTA GOBOS.
- e) 08 – PAR LEDS RGBWA 3W OU SUPERIOR.
- f) 01 – MAQUINA DE FUMAÇA HAZER COM LIQUIDO DA ROSCO.
- g) 01 – MESA DE LUZ AVOLITES.

3.2.5. Dia 13 /09

Show: **SUCESSOS COM LEONI**

Local: **Auditório Sesc Jataí**

- a) MESMO RIDER DO ITEM 3.2.4

3.2.6. Dia 14 /09

Show: **SUCESSOS COM LEONI**

Local: **Teatro Madre Esperança Garrido – Goiânia**

- a) MESMO RIDER DO ITEM 3.2.4

3.2.7. Dia 20 /09

Show: **TÁ FALTANDO O QUE? DIOGO NOGUEIRA**

Local: **Teatro Rio Vermelho**

- a) Além da relação abaixo, o Rider Técnico deve seguir com as especificações e exigências do Anexo I e Anexo II deste termo de referência.

3.2.7.1. EQUIPAMENTOS DE ILUMINAÇÃO

- a) 08 MOVING HEAD SPOT 1200W
- b) 26 MOVING BEAM
- c) 18 MOVING LED
- d) 24 PAR LED 64 RGBW (3 WATTS)
- e) 10 ELIPSOIDAL 36' ETC COM ÍRIS
- f) 24 PAR 64 (FOCO 5)
- g) 04 BRUT (COM 6 LÂMPADAS)
- h) 01 MESA (PEROLA 2010 AVOLITES, TIGER TOUCH, MA2)
- i) 02 CANHÃO SEGUIDOR DE 1200W + OPERADOR PARA CADA CANHÃO
- j) 04 PONTO DE INTERCOM (SISTEMA, MESA E CANHÕES)
- k) 02 MAQ. DE FOG = MINI VENTILADOR
- l) 08 X 03MTS PAINEL DE LED (1M DO CHÃO)
- m) O GRID DEVE SER MONTADO CONFORME A PLANTA; 12M DE LARGURA, 10M DE PROFUNDIDADE E ALTURA MÁXIMA DE 6M.
- n) NÃO É PERMITIDA A UTILIZAÇÃO DO GRID PARA MONTAGEM DE EQUIPAMENTO DE OUTRA BANDA.
- o) É DE TOTAL EXCLUSIVIDADE E NECESSIDADE O PONTO DE INTERCOM PARA OS ILUMINADORES.
- p) TODO O EQUIPAMENTO DE LUZ DEVE ESTAR FUNCIONANDO PERFEITAMENTE E EM BOM ESTADO DE CONSERVAÇÃO.
- q) TODAS AS ESTRUTURAS DEVERÃO SER DEVIDAMENTE ATERRADAS COM PÁRA-RAIOS, NECESSÁRIOS PARA A SEGURANÇA DE TODOS OS QUE ESTIVEREM TRABALHANDO BEM COMO A DO PÚBLICO.

- r) A EMPRESA DE ILUMINAÇÃO CONTRATADA DEVE MONTAR OS EQUIPAMENTOS SOLICITADOS NESTE RIDER, DE ACORDO COM AS NORMAS TÉCNICAS E COM GERADOR DE ENERGIA SEPARADO DO SOM.
- s) CONTATO: RODRIGO VALDRIGHI (ILUMINADOR), TELF.: (21) 96945-1332 (TIM – WHATSAPP)

3.3. LOTE 03: SEGURANÇAS E BRIGADISTAS PARA TEATROS

3.3.1. TEATRO PUC – DIA 07 DE SETEMBRO DE 2019

- a) Para comporem a Equipe de Staf do projeto serão necessários 04 seguranças com 08 horas de trabalho cada e 02 brigadistas com 06 horas de jornada cada.
- b) Os seguranças farão a guarda da porta de acesso ao camarim e recolhimento de ingressos na portaria
- c) Os brigadistas ficarão nas dependências do teatro para informação das saídas de emergência e apoio médico em caso de necessidade.
- d) Os seguranças deverão estar uniformizados com terno preto e os brigadistas com seus trajes de brigada.
- e) O horário de trabalho será das 15h30 as 23h30.

3.3.2. TEATRO RIO VERMELHO – DIA 20 DE SETEMBRO DE 2019

- a) Para comporem a Equipe de Staf do projeto serão necessários 12 seguranças com 08 horas de trabalho cada e 04 brigadistas com 06 horas de trabalho cada.
- b) Os seguranças farão a guarda dos acessos ao camarim, recolhimento de ingressos na portaria e segurança de contenção do público a frente do palco.
- c) Os brigadistas ficarão nas dependências do teatro para informação das saídas de emergência e apoio médico em caso de necessidade.
- d) Os seguranças deverão estar uniformizados com terno preto e os brigadistas com seus trajes de brigada.
- e) O horário de trabalho será das 15h30 as 23h30.

3.3.3. TEATRO GOIANIA – DIAS 18 E 19 DE SETEMBRO DE 2019

- a) Para comporem a Equipe de Staf do projeto serão necessários 02 seguranças com 08 horas de trabalho cada e 01 brigadista com 06 horas de jornada cada, para cada dia.
- b) Os seguranças farão a guarda da porta de acesso ao camarim e recolhimento de ingressos na portaria
- c) O brigadista ficará nas dependências do teatro para informação das saídas de emergência e apoio médico em caso de necessidade.
- d) Os seguranças deverão estar uniformizados com terno preto e o brigadista com seu traje de brigada.
- e) O horário de trabalho será das 15h30 as 23h30.

4. CONDIÇÕES DE ENTREGA DO OBJETO E PRESTAÇÃO DOS SERVIÇOS

4.1. Observadas as demais condições deste Termo de Referência, o julgamento desta licitação será feito pelo critério do Menor preço por Lote.

4.2. A execução dos serviços deverá ser realizada nos locais correspondentes, seguindo os horários de montagem e passagem de som de todos os espetáculos e shows conforme

cronograma que será ajustado entre a contratada e a coordenação do Projeto Aldeia Sesc de Artes, após assinatura do PAF – Pedido ao Fornecedor.

4.3. A logística deverá ser executada 01 dia antes do início do evento, para organização, planejamento e boa execução do processo.

4.4. O prazo para execução do serviço será contado da assinatura do contrato e/ou instrumento equivalente – PAF (Pedido ao Fornecedor).

4.5. Para a execução dos trabalhos será exigida a utilização de Equipamentos de Proteção Individual, adequados ao serviço a ser realizado.

4.6. Os profissionais disponibilizados deverão possuir experiência no trato com autoridades e público em geral, na montagem, desmontagem e manutenção dos objetos instalados e estar devidamente uniformizados.

4.7. Ter experiência comprovada através de atestado de capacidade técnica em evento oficial de porte igual ou superior aos oferecidos, para prestação de serviços objeto desta contratação.

4.8. Para os Lotes 01 e 02 a contratada deverá apresentar a Anotação de Responsabilidade Técnica - ART de execução dos serviços registrada no CREA/GO ou CAU/GO antes do início dos serviços, comprovando na ART/RRT o vínculo do responsável técnico com a empresa contratada e executar os serviços de acordo com o cronograma do evento, cumprir local, data, total de horas da locação e demais exigências que a Unidade solicitar para a prestação do serviço.

4.9. O pagamento será realizado em até 15 (quinze) dias subsequentes à entrega da nota fiscal, desde que os materiais ou serviços tenham sido conferidos e aceitos pelo Sesc Goiás, e será feito preferencialmente através de boleto bancário. Não sendo possível sua emissão o pagamento poderá ser feito através de crédito em conta corrente da empresa contratada.

5. LOCAL DE REALIZAÇÃO DOS SERVIÇOS

5.1. Teatro Sesc Centro

Rua 15, esquina com rua 19 – Centro, Goiânia/GO

5.2. Teatro Goiânia

Rua 23 /nº 252, Setor Central, Goiânia/GO

5.3. Teatro Madre Esperança Garrido

Av. Contorno, nº 241 Setor Central, Goiânia/GO

5.4. Teatro PUC (Campus V)

Av. Fued Sebba , nº 1184 Jardim Goiás, Goiânia/GO

5.5. Auditório Sesc Jataí

Rua Deputado Costa Lima, nº 2.034, Santa Maria. Jataí/GO

5.6. Auditório Sesc Itumbiara

Rua Severiano de Paula, Qd. 02 Lt. 17, Setor Bela Vista. Itumbiara/GO

5.7 Teatro Rio Vermelho – Centro de Convenções

Rua 04, nº 1400, Setor Central. Goiânia/GO

6. FATURAMENTO

6.1. Razão Social: Serviço Social do Comércio – SESC (Centro)

CNPJ: 03.671.444/0004-90. Inscrição Estadual: Imune.

Rua 15, esquina com a Rua 19, Setor Central, Goiânia – GO.

CEP: 74.030-090.

7. EXIGÊNCIA DE HABILITAÇÃO

7.1. Apresentar para fins de qualificação técnica, no mínimo 01 (um) atestado de capacidade técnica, expedido por pessoa jurídica de direito público ou privado, que comprovem a execução dos serviços de características técnicas similares às dos objetos da presente licitação e que seu desempenho foi satisfatório, de maneira específica em conformidade com os dados detalhados da descrição.

8. OBRIGAÇÕES ENTRE AS PARTES

8.1 A contratada se responsabiliza pela montagem e desmontagem de todos os equipamentos, por ter técnicos acompanhando e manuseando os equipamentos em todo o período que se faz necessário para montagem e afinação, ensaio e apresentação do espetáculo.

8.2 A contratante entrará em contato com a contratada em até 48 horas após assinatura do PAF – Pedido ao Fornecedor, para ajustar o cronograma com os horários de montagem e passagem de som de todos os espetáculos e shows.

8.3 A contratada obriga-se a entregar, montar e desmontar os equipamentos locados em perfeito estado de funcionamento de acordo com os locais e datas do cronograma.

8.4 A contratada disponibilizará operadores de som e áudio com idade superior ou igual a 18 anos, devidamente identificados.

8.5 A contratada deverá executar fielmente o contrato a ser firmado, em conformidade com as cláusulas avençadas e normas vigentes de forma a não interferir no bom andamento da rotina de funcionamento do evento.

8.6 A contratada deverá fornecer todo o material e executar o serviço de acordo com as especificações técnicas constantes neste termo de referência.

8.7 A empresa contratada deverá cumprir todas as orientações da contratante, para o fiel desempenho das atividades específicas e sujeitar-se a mais ampla e irrestrita fiscalização por parte da área técnica responsável pela organização do evento, prestando todos os esclarecimentos solicitados, de forma clara, concisa e lógica, atendendo prontamente às reclamações formuladas.

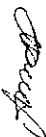

- 8.8** É de responsabilidade da contratada relatar toda e qualquer irregularidade observada em função da prestação dos serviços licitados.
- 8.9** A contratada assumirá a responsabilidade por todos os encargos previdenciários e obrigações sociais previstos na legislação social e trabalhista em vigor, obrigando-se a saldá-los na época própria, uma vez que seus empregados não manterão nenhum vínculo empregatício com o Sesc Goiás, bem como todas as providências e obrigações estabelecidas na legislação específica de acidentes do trabalho, quando forem vítimas os seus empregados na execução dos serviços ou em conexão com eles e providenciar todas ART's para liberação e montagem do evento.
- 8.10** O Sesc prestará informações e esclarecimentos necessários que sejam solicitados pela contratada.
- 8.11** A contratante proporcionará todas as facilidades ao bom andamento dos serviços.
- 8.12** A contratante acompanhará a execução dos serviços, atestando os documentos das despesas quando comprovada a execução total, fiel e correta dos serviços e obriga-se a comunicar à contratada toda e qualquer ocorrência relacionada com a execução do contrato.
- 8.13** A contratada deve elaborar e garantir o cumprimento das escalas de trabalho mantendo profissionais vinculados ao serviço durante todo o evento com imediata substituição em caso de falta ou desempenho insatisfatório, bem como se responsabilizar por toda e qualquer despesa que incorra sobre a contratação dos profissionais (tais como transporte, alimentação, água, seguro de vida e acidentes pessoais, tributos, dentre outros).
- 8.14** Os profissionais contratados que estarão trabalhando durante o evento deverão ser identificados por crachá e trajar uniformes de trabalho correspondente, fornecidos pela contratada em quantidade e qualidade necessárias à adequada prestação dos serviços em atenção à estética, ao asseio e à apresentação visual adequados.
- 8.15** A contratante rejeitará, no todo ou em parte, os serviços executados em desacordo com as exigências do termo de referência.
- 8.16** A contratada arcará com as despesas decorrentes de qualquer infração praticada por seus empregados, quando da realização dos serviços, devendo substituí-los, imediatamente, caso sejam considerados inconvenientes à boa ordem e às normas disciplinares.
- 8.17** A contratada comunicará ao gestor do contrato do Sesc Goiás, por escrito, qualquer anormalidade ou impropriedade verificada e prestar os esclarecimentos necessários para deliberação e mudança dos detalhes durante a fase de planejamento do evento.
- 8.18** É de responsabilidade da empresa contratada o transporte, instalação, desinstalação e entrega de materiais em locais pré-determinados pela contratante.
- 8.19** A contratada não poderá transferir a terceiros, por qualquer forma, nem mesmo parcialmente, as obrigações assumidas, nem subcontratar qualquer das prestações a que está obrigada, exceto nas condições autorizadas no Termo de Referência ou na minuta do contrato.
- 8.20** Em nenhuma hipótese a contratada poderá alegar desconhecimento, incompreensão, dúvidas ou esquecimentos de qualquer detalhe, deste Termo.

8.21 Caberá à contratada executar todos os serviços especificados neste termo, fornecendo mão de obra, equipamentos, materiais, ferramentas, Equipamentos de Proteção Individual (EPIs) e demais recursos, de forma a executar os serviços no melhor padrão de qualidade.

9. FISCALIZAÇÃO E GESTÃO

9.1 Sesc Centro

Fiscal: Allyne Marinho Cozac
Assessor Técnico III
Matricula: 7391 CPF: 87729539187

Suplente: Joyce Ferreira Lynch
Assessor Técnico III
Matricula: 9706 CPF: 000.589.281-38

10. ANEXO DO TERMO DE REFERÊNCIA

Rider e Planta de Iluminação Diogo Nogueira – Anexo I

Rider de Áudio Diogo Nogueira – Anexo II

SEÇÃO DE LOGÍSTICA E INSUMOS

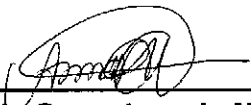

Anna Paula Gonçalves de Menêzes
Chefe da Seção de Logística e Insumos,
em exercício
Matrícula: 5851 CPF: 017.173.441-60

Naiani Carla Pires dos Santos
Chefe Adjunto da Seção de Logística e
Insumos, em exercício.
Matricula: 3108 CPF: 023.738.951-70

Goiânia, 09 de agosto de 2019.

RIDER E PLANTA DE ILUMINAÇÃO

(DIOGO NOGUEIRA)

RIDER DE ILUMINAÇÃO

DIOGO NO GUEI RA

EQUIPAMENTO:	QUANTIDADE:
Moving Head Spot 1200W	08
Moving Beam	26
Moving Led	18
Par Led 64 RGBW (3 watts)	24
Elipsoidal 36' ETC com íris	10
Par 64 (Foco 5)	24
Brut (Com 6 lâmpadas)	04
Mesa (Perola 2010 AVOLITES, Tiger Touch, MA2)	01
Canhão seguidor de 1200W + <i>OPERADOR PARA CADA CANHÃO</i>	02
Ponto de Intercom (Sistema, mesa e canhões)	04
Máquina de FOG + Mini Ventilador	02
Painel de Led (1m do chão)	08m x 03m

ATENÇÃO:

**O GRID DEVE SER MONTADO CONFORME A PLANTA ; 12M DE LARGURA,
10M DE PROFUNDIDADE E ALTURA MÁXIMA DE 6M.**

**NÃO É PERMITIDA A UTILIZAÇÃO DO GRID PARA
MONTAGEM DE EQUIPAMENTO DE OUTRA BANDA.**

- Todos os itens desse rider deverão ser seguidos na íntegra, qualquer dúvida entrar em contato.
- É de total exclusividade e necessidade o ponto de intercom para *os iluminadores*.
- Todo o equipamento de luz deve estar funcionando perfeitamente e em bom estado de conservação.
- **Todas as estruturas deverão ser devidamente aterradas com pára-raios, necessários para a segurança de todos os que estiverem trabalhando bem como a do público.**
- A empresa de iluminação contratada deve montar os equipamentos solicitados neste rider, de acordo com as normas técnicas e com gerador de energia separado do som.

RODRIGO VALDRIGHI (ILUMINADOR)

Tels.: (21) 96945-1332 (TIM - WHATSAPP)





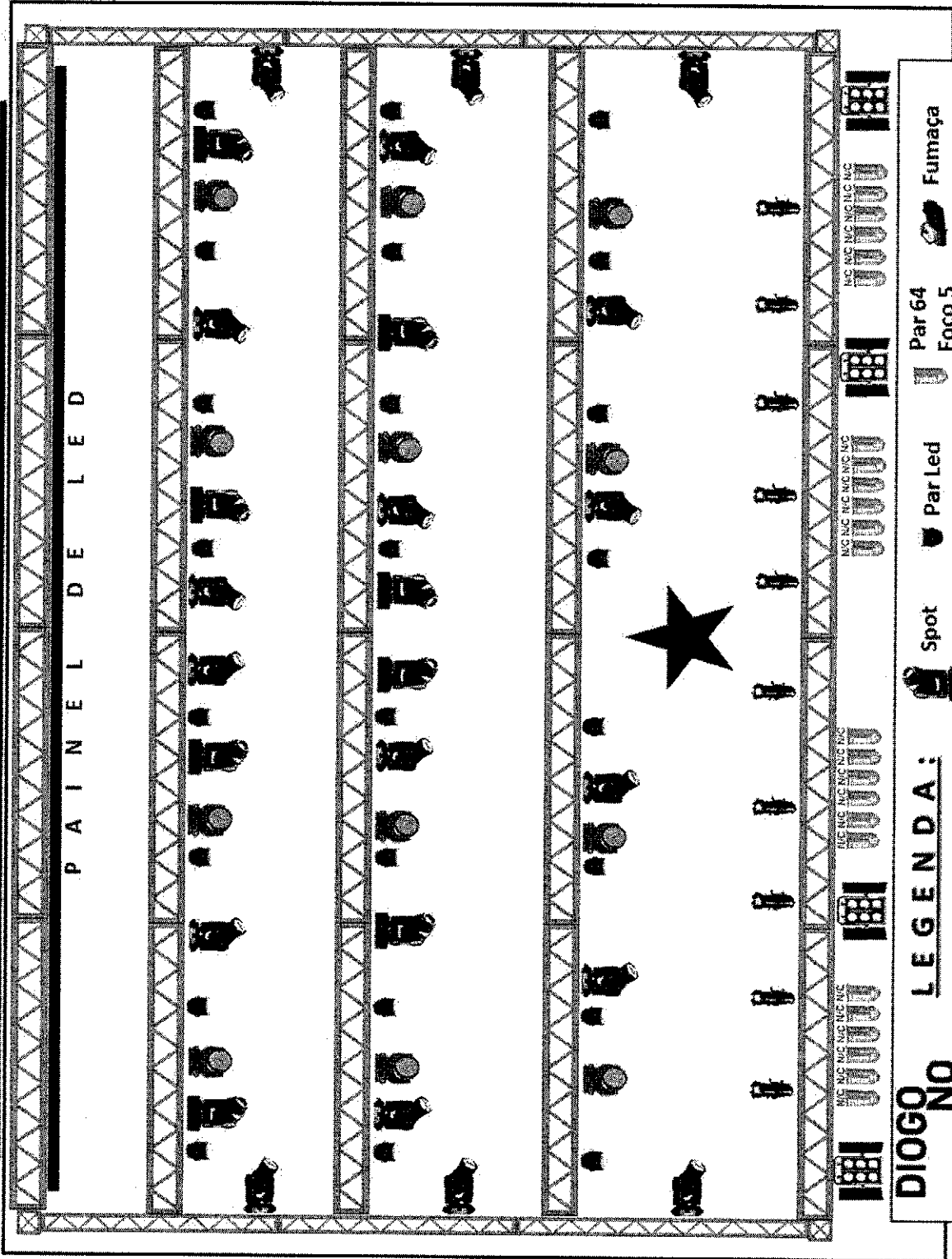





Email: rodrigo.valdrighi@gmail.com

MAPA DE LUZ – DIOGO NOGUEIRA



DIOGO NOGUEIRA

LEGENDA:

-  Beam
-  Spot
-  Moving Led
-  Par Led
-  Elipsoidal
-  Par 64
-  Foco 5
-  Brut
-  Fumaça
-  Ventilador

MAPA DE LUZ – DIOGO NOGUEIRA

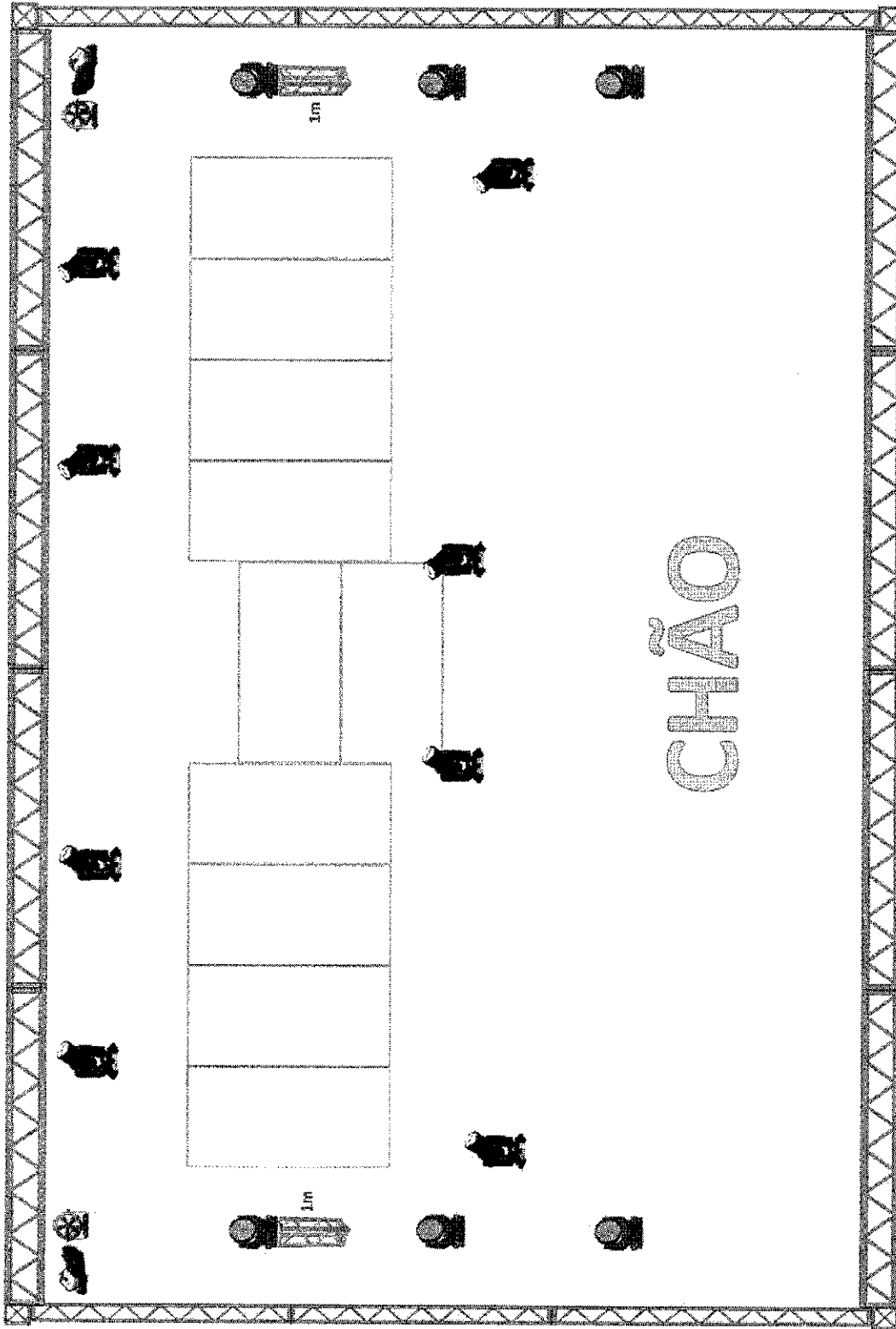

RIDER DE ÁUDIO

(DIOGO NOGUEIRA)



DIOGO NOGUEIRA – ALMA BRASILEIRA

RELAÇÃO DE EQUIPAMENTOS

2018 V1

PA:

- ⇒ **01 Console Avid com 3 DSPs.** Opções (SOB CONSULTA): Yamaha PM5DRH, Soundcraft VI6, Digico SD8.
- ⇒ **Sistema de PA profissional LINE-ARRAY**, capaz de gerar 110 dB SPL (RMS) na posição de mixagem, 90 dB SPL no último ouvinte, posicionado 1.5m às laterais e à frente da boca de cena. - Preferência.: Norton, D&B Audiotechnik, V-DOSC, Meyer MILO, Nexo, JBL Vertec, EAW. Matrixes PA: 1 e 2 – PA L/R || 3 e 4 – LATERAL L/R || 5 – FRONT FILL || 6 – DELAY || 7 – SUB.
- ⇒ 01 Analisador de espectro com decibelímetro calibrado - Pref.: KT DN60/6000, BSS FCS-926 Varicurve.
- ⇒ 01 CD Player Profissional.
- ⇒ Sistema de front fill e torres delay com mesmo grau de fidelidade sonora do PA.

MONITOR:

- ⇒ **01 Console Yamaha PM5DRH ou CL5.**
- ⇒ Sistema stereo de side fill Line Array suspenso ou K-Array com respectivos subwoofers em excelente estado de conservação, com processador original e amplificação apropriada.

EQUIPAMENTOS DE RÁDIO-FRQUÊNCIA:

- ⇒ 03 Sistemas IEM Shure (PSM900 ou PSM1000 com antenas originais UA8).
- ⇒ 01 Combinador de antenas para as PSM com antena helicoidal. Pref. Professional Wireless.
- ⇒ 02 Sistemas de Microfones sem fio Shure (bastões UR2-SM58, receptores UR4, antenas UA8).
- ⇒ 02 Sistemas sem fio para Percussões (transmissores Shure UR1, receptores Shure UR4, microfones Beta98 H/C para metais com conectores mini-xlr, antenas UA8).

BACKLINE / OUTROS:

- ⇒ 01 Intercom para comunicação entre "house mix" e o "monitor mix".
- ⇒ Microfones, direct boxes, pedestais, garras, subsnakes e cabeamento apropriado para atender ao Rider discriminado na próxima página com sobra para backup.
- ⇒ 04 Subsnakes de 12 vias com tamanho de cabo compatível com a maior dimensão do palco, 01 multivia de 10 vias com ambas pontas soltas de 8 metros ou mais, 90 cabos XLR-XLR, 10 cabos P10-P10.
- ⇒ 01 Bateria completa em perfeito estado e peles novas Yamaha, Pearl, Tama (bumbo 22", pedal de bumbo, racks 12" ou 13" e 14", surdo 16", banco, máquina de contratempo, estante de caixa, caixa, 04 estantes de prato com feltro, peles Remo novas).
- ⇒ 01 Amplificador de baixo. – Pref.: Ampeg SVT, Hartke ou GK800RB com caixas Hartke 4x10" e 1x15" ou Ampeg 10x10".
- ⇒ 01 Tapete 2m x 1m para bateria.
- ⇒ 01 Par de congas LP.
- ⇒ 12 Réguas de A/C padrão americano/brasileiro, alimentadas com energia 110v/60Hz aterrada e estabilizada.

PRATICÁVEIS / PALCO:

- ⇒ 12 praticáveis pantográficos Rosco ou Feeling 2m x 1m com rodas, elevados a 40cm de altura, carpetados com saias pretas.
- ⇒ O palco deverá conter fechamento com tecido preto nas laterais e fundo.
- ⇒ O piso do palco deverá ser nivelado e carpetado (exceto pisos de tábua corrida).

OBSERVAÇÕES:

A firma locadora tem como responsabilidade cumprir com este Rider, comunicando à equipe técnica quaisquer alterações necessárias. É imprescindível que o responsável técnico observe e siga os procedimentos técnicos requisitados na página 4 deste Rider. A firma deve ainda disponibilizar um **eletricista** capacitado do início da passagem de som até o término do evento. Pede-se que a mesma acuse o recebimento deste documento completo informando para tal a produção do artista:

Roger Freret
Responsável téc. de áudio
+55 21 98141-7088
rogervf@gmail.com

Kaká Reis
Pré-produção
+55 21 98326-8477
kaka@musicaemidia.com.br

Laura Bispo
Produção do Show
+55 21 98294-8349
llaurabispo@gmail.com



DIOGO NOGUEIRA – ALMA BRASILEIRA

INPUT LIST

2018 V1

CH	LABEL	MICROFONE / DI	PEDESTAL	SUBSNAKE / OBS.		
1	BUMBO	Beta52	Boom Curto	A 1	SUBSNAKE A	
2	CAIXA	SM57	Boom Médio	A 2	1	01 Bumbo
3	ESTEIRA	SM81	Boom Médio	A 3	2	02 Caixa
4	HIHAT	SM81 / 460	Boom Médio	A 4	3	03 Esteira
5	TOM 1	e904 / Beta98 H/C	Garra	A 5	4	04 HiHat
6	TOM 2	e904 / Beta98 H/C	Garra	A 6	5	05 Tom 1
7	TOM 3	e904 / Beta98 H/C	Garra	A 7	6	06 Tom 2
8	SURDO	e904 / Beta98 H/C	Garra	A 8	7	07 Tom 3
9	OVERHEAD L	414 / KM184	Boom Longo	A 9	8	08 Surdo
10	OVERHEAD R	414 / KM184	Boom Longo	A 10	9	09 OverHead L
11	TAN TAN	Beta 57	Boom Médio	C 1	10	10 OverHead R
12	CAIXA	SM57	Garra	C 2	11	14 Surdo
13	PANDEIRO (Tan)	SM57 / MD421	Garra	C 3	12	15 Pandeiro Surdo
14	SURDO	Beta 52	Boom Médio	A 11	SUBSNAKE B	
15	PANDEIRO (Surdo)	SM57 / MD421	Boom Médio	A 12	1	29 Protocols 1
16	PANDEIRO (Conga)	Beta98HC ou 57	Boom Médio	C 4	2	30 Protocols 2
17	REPIQUE ANEL	SM57	Boom Médio	C 5	3	31 Protocols 3
18	REPIQUE MÃO	SM57	Boom Médio	C 6	4	32 Protocols 4
19	CONGA HI	MD421	Boom Médio	C 7	5	33 Protocols 5
20	CONGA LO	MD421	Boom Médio	C 8	6	34 Protocols 6
21	TAMBORICA	SM81 / 460	Boom Médio	C 9	7	35 Protocols 7
22	-	-	-	-	8	36 Baixo
23	-	-	-	-	9	39 Cavaco
24	-	-	-	-	10	41 Voz Cavaco
25	-	-	-	-	11	46 Roadie 2
26	-	-	-	-	12	47 Com. Baixo
27	PANDEIRO FRONT 1	SM57	Boom Médio	Direto	SUBSNAKE C	
28	PANDEIRO FRONT 2	SM57	Boom Médio	Direto	1	11 Tan Tan
29	• PROTOOLS 1 Cordas	XLR	-	B 1	2	12 Caixa
30	• PROTOOLS 2 Coro	XLR	-	B 2	3	13 Pandeiro Tan
31	• PROTOOLS 3 Sopros	XLR	-	B 3	4	16 Pandeiro Conga
32	• PROTOOLS 4 Percussão	XLR	-	B 4	5	17 Repique Anel
33	• PROTOOLS 5 Intro	XLR	-	B 5	6	18 Repique Mão
34	• PROTOOLS 6 Maestro	XLR	-	B 6	7	19 Conga Hi
35	• PROTOOLS 7 Click	XLR	-	B 7	8	20 Conga Lo
36	BAIXO	DI	-	B 8	9	21 Tamborica
37	Com. MONITOR	SM58	Boom Médio	Direto	10	38 Violão
38	VIOLÃO	DI Active	-	C 10	11	40 Trombone
39	CAVACO	XLR	-	B 9	12	42 Voz Tan
40	TROMBONE	MD421	-	C 11	MATRIX PA	
41	VOZ CAVACO	SM58	Boom Médio	B 10	1/2	PA L/R
42	VOZ TAN TAN	SM58	Boom Médio	C 12	3/4	LATERAL L/R
43	VOZ DIOGO	UR2 SM58	Boom Médio	Sem fio	5	FRONT FILL
44	VOZ STAND BY	UR2 SM58	Boom Médio	Sem fio	6	DELAY
45	Com. ROADIE 1	SM58	Boom Médio	Direto	AUX PA	
46	Com. ROADIE 2	SM58	Boom Médio	B 11	9	Post SUB
47	Com. BAIXO	Headset do Artista	Boom Médio	B 12		
48	Com. OFF DIOGO	SM58	Boom Médio	Direto		

Roger Freret
Responsável téc. de áudio
+55 21 98141-7088
rogervf@gmail.com

Kaká Reis
Pré-produção
+55 21 98326-8477
kaka@musicaemidia.com.br

Laura Bispo
Produção do Show
+55 21 98294-8349
llaurabispo@gmail.com



DIOGO NOGUEIRA – ALMA BRASILEIRA

MAPA DE PALCO E VIAS DE MONITOR

2018 V1

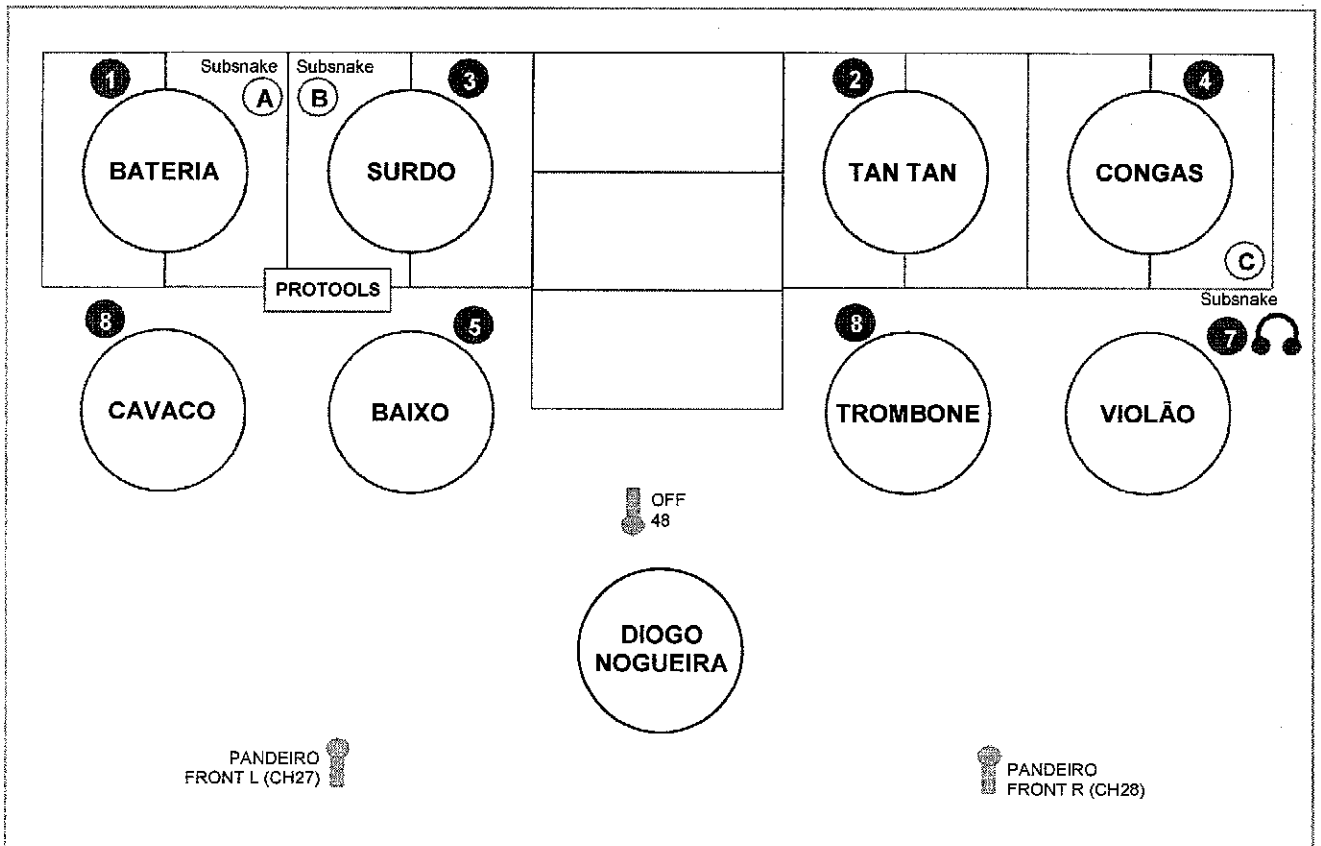

VIAS DE MONITOR

1	Bateria	Powerclick	15	Diogo L	PSM1000
2	Tan Tan	Powerclick	16	Diogo R	PSM1000
3	Surdo	PSM900	17	Stand By L	PSM1000
4	Congas	PSM900	18	Stand By R	PSM1000
5	Baixo	Powerclick	22	Roadie 1	PSM900
6	Trombone	Powerclick	23	Roadie 2	PSM900
7	Violão	Powerclick	24	Mesa de Luz	Powerclick
8	Cavaco	Powerclick	StL	Side Fill L	Line Array ou K Array
10	Monitores	4 Mon.	StR	Side Fill R	Line Array ou K Array

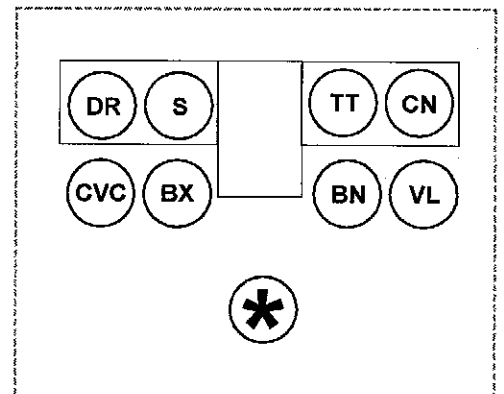

Observações:

- ⇒ O sistema de monitoração é composto por vias de Powerclick com fio, PSM sem fio e SideFill.
- ⇒ Deve haver pontos de AC (127V) aterrados e estabilizados conforme indicado no mapa.
- ⇒ "Monitor Mix" deve ficar no lado do palco onde se encontra a percussão, de modo que haja contato visual entre engenheiro o artista e os músicos.

Roger Freret
Responsável téc. de áudio
+55 21 98141-7088
rogervf@gmail.com

Kaká Reis
Pré-produção
+55 21 98326-8477
kaka@musicaemidia.com.br

Laura Bispo
Produção do Show
+55 21 98294-8349
llaurabispo@gmail.com



DIOGO NOGUEIRA – ALMA BRASILEIRA

APROVAÇÃO E EXIGÊNCIAS ÀS FIRMAS DE SONORIZAÇÃO

2018 V1

À PRODUÇÃO TÉCNICA DO EVENTO:

Para que o áudio do evento decorra apropriadamente e as especificações técnicas deste artista sejam devidamente satisfeitas, elaboramos uma lista de firmas de sonorização que alcançaram excelência em equipamentos e procedimentos nos serviços previamente prestados a esta equipe técnica. Estas encontram-se, portanto, aptas a realizar este show e listadas ao fim deste documento. Constando ou não nesta lista, a firma locadora contratada estará sujeita à aprovação mediante contato do responsável com a produção técnica de áudio deste artista através do telefone ou Whatsapp **+55 21 98141-7088 (Roger Freret)**, que deverá ser feita até no máximo 15 dias antes do evento.

AO RESPONSÁVEL TÉCNICO DA FIRMA LOCADORA:

Pedimos que entre em contato imediatamente mediante o recebimento deste documento e dedique especial atenção à relação de procedimentos técnicos exigidos nesta página. Algumas marcas e modelos **não atendem as exigências técnicas mínimas** deste Rider e são irrefutavelmente **inaceitáveis**. São estes:

- MICROFONES: Lesson, Superlux, JTS, Sennheiser sem fio (exceto série SKM), Shure SLX ou PG.
- PA: Sistemas nacionais exceto FZ (sob consulta).
- AMPLIFICADORES: Nacionais exceto Hotsound Serie Digilite ou Studio-R Série X.

PROCEDIMENTOS TÉCNICOS EXIGIDOS:

- Exige-se que a firma locadora entre em contato com o responsável técnico de áudio deste artista (+55 21 98141-7088 – Roger Freret – rogervf@gmail.com) ao menos 15 dias antes do evento para checagem do material. Aprovada a relação (contra-rider), a mesma deve ser enviada por e-mail para anexação ao contrato.
- Pede-se que a firma disponibilize no mínimo 3 técnicos **experientes** e um assistente (1 PA, 1 Monitor, 2 para montagem/cabeamento.)
- O escalonamento e posicionamento do sistema do PA estará sujeito à aprovação da equipe técnica do artista, levando em consideração parâmetros do evento como público e local.
- A House mix devidamente iluminada, protegida e coberta deverá ser posicionada no centro da sala formando um triângulo equilátero com as colunas do PA numa distância máxima de 25 metros do palco e 20 cm acima do chão. A mesma não poderá estar localizada em cabines ou mezaninos.
- É **proibido** o uso de telas ortofônicas de qualquer espécie na frente das asas de PA.
- A Monitor mix devidamente iluminada, protegida e coberta deverá ser posicionada do lado direito do palco (visto de frente) no mesmo nível que a banda, com fácil acesso e visão livre entre o operador e os músicos.
- O equipamento deverá estar montado e testado 30 minutos antes da chegada da equipe técnica do artista, de forma que todos os microfones, DIs, vias de mixagem e periféricos estejam devidamente conectados e funcionais aguardando apenas a correção final do posicionamento.
- No nosso modo de entender, o fornecimento da energia elétrica que alimentará os sistemas de palco e PA é de responsabilidade da empresa de som, que deverá checar com os responsáveis pelo local do evento a necessidade de geradores adicionais. Deverá haver um gerador elétrico exclusivo ao sistema de áudio e estar ligado e funcional ao menos 30 minutos antes do início da passagem de som até o término do show, afastado do palco de forma que o ruído de seu motor não seja audível.
- Todo o sistema elétrico e as estruturas metálicas deverão ser aterrados.
- Considera-se imprescindível que a firma tenha atenção a detalhes e que todo o equipamento locado esteja em **condições absolutamente impecáveis de manutenção**. Espera-se que a firma locadora teste todos os componentes apropriadamente antes do envio do material, e em caso de equipamento defeituoso, se responsabilize pela substituição do mesmo em tempo hábil (antes do término da passagem de som).
- Todo o equipamento locado ou sublocado pela firma para o evento é de inteira responsabilidade da mesma, de forma que é função dos seus técnicos montar e desmontar todas as peças, inclusive microfones e In Ears sem fio. Em caso de dano, a produção e técnicos deste artista se isentam completamente de quaisquer responsabilidades quanto a custos de reparo dos mesmos.
- As áreas de trabalho devem estar bem iluminadas, ser de fácil acesso e ter trânsito desimpedido. O palco deve estar limpo e livre, com os cabos de áudio e AC posicionados de forma ordenada.
- A firma deve disponibilizar ao menos uma cópia impressa deste Rider no palco durante a passagem de som.
- Todo o equipamento locado ou sublocado pela firma para o evento é de uso exclusivo deste artista, sendo vedado seu compartilhamento com outras atrações ou cerimonial. Em caso de outros artistas no mesmo palco, a firma deverá disponibilizar outro sistema **completo** para os mesmos, utilizando sistemas multipinados, compartilhando apenas console de PA, PA e Side Fill.

Roger Freret
Responsável téc. de áudio
+55 21 98141-7088
rogervf@gmail.com

Kaká Reis
Pré-produção
+55 21 98326-8477
kaka@musicaemidia.com.br

Laura Bispo
Produção do Show
+55 21 98294-8349
llaurabispo@gmail.com



DIOGO NOGUEIRA – ALMA BRASILEIRA

FIRMAS DE SONORIZAÇÃO INDICADAS

2018 V1

UF	LOCADORA	TELEFONE
Rio de Janeiro	Spectacle (Dominique)	(21) 98162-0610 / 3860-0618
	BKS (Paulinho)	(21) 7843-1875 / 9989-2083
	MAC Áudio	(21) 2447-2288 / (21) 2436-4535
	Lang Brothers	(21) 2596-8099 / 2593-2207
	AKS (Acácio)	(21) 3390-1347 / 9983-0992
	XEF Sound (Leo Garrido)	(21) 2428-1348 / 9985-9086
	VIP Sound (Marcelo)	(21) 2278-0440 / 2238-9394
São Paulo	R4 (Roberto Ramos)	(11) 4153-1646 / 5611-0574 / 9982-6710
	Gabisom (Gabi)	(11) 4996-3861 / 5532-1695 / 9987-1295
	Loudness (Míriam / Marcos)	(19) 3233-5199 / 3272-5199 / 3272-6670
	Sunshine	(11) 3068-7777 / 3068-7779
	Transasom (Eduardo)	(11) 276-3588
	Vinhedo (Idalton Queiroz)	(19) 9779-4497
	Tukasom (Fábio)	(11) 4048-2454
Minas Gerais	ART SOM (Zézinho)	(31) 3312-1837
	Grako Som (Grako)	(31) 3412-4220
	M2 (Marcelo)	(34) 9971-1551
	Léo Sonorizações (Léo)	(35) 3222-5808 / 9113-3500 / 8823-5808
Rio Grande do Sul	Vento Norte (Caco)	(51) 3371-3715
	Véritas (Yuri)	(51) 3374-6900 / 9986-8427
Santa Catarina	Cotempo (Júnior)	(48) 244-7677 / 9982-8297
	Lughfield (Gonzaga)	(48) 240-6675 / 285-8000 / 9982-2014
Paraná	Roberto Rego	(48) 41-242-5481 / 9971-5481
Goiás	Matrix (Dennis)	(61) 486-1221 / 386-8621
	Pazini (Pazini)	(62) 212-1779 / 997-28001
	Marcksystems (Marcone)	(61) 356-1138 / 7813-2605
	Profisom (Alfeu)	(62) 203-1313
	Studio K	(62) 3091-7452 / (62) 3091-7453
Bahia	João Américo (Vavá)	(71) 394-1510 / 394-1156 / 371-6072
	Augusto Menezes	(71) 9981-6960
Sergipe	Ricardo Sá	(79) 222-0818 / 9982-1295
Pernambuco	Bizoga	(81) 339-2458 / 9971-4496
	Mário	(81) 9974-0006
RG. do Norte	Helisom (Hélinho)	(84) 9982-2161 / 211-6669

